

[®]
Dayton



Wall-Mount Cabinet Exhaust and Supply Fans

**Models 1AHB6 thru 1AHB9, 1AHD1 thru
1AHD7, 1AJA7 thru 1AJA9, 1AJB1, 1RBD8,
6LFC2A thru 6LFC5A**

®
Dayton

**PLEASE READ AND SAVE
THESE INSTRUCTIONS.**

**READ CAREFULLY
BEFORE ATTEMPTING
TO ASSEMBLE, INSTALL,
OPERATE OR MAINTAIN THE
PRODUCT DESCRIBED.**

**PROTECT YOURSELF AND
OTHERS BY OBSERVING ALL
SAFETY INFORMATION. FAILURE
TO COMPLY WITH INSTRUCTIONS
COULD RESULT IN PERSONAL
INJURY AND/OR PROPERTY
DAMAGE! RETAIN INSTRUCTIONS
FOR FUTURE REFERENCE.**

**PLEASE REFER TO BACK COVER
FOR INFORMATION REGARDING
DAYTON'S WARRANTY AND OTHER
IMPORTANT INFORMATION.**

Model #: _____

Serial #: _____

Purch. Date: _____

*Form 5S6827 / Printed in USA
04632 Version 1 11/2014*

**© 2006 - 2014 Dayton Electric Manufacturing Co.
All Rights Reserved**

BEFORE YOU BEGIN

⚠ WARNING

Installation, troubleshooting and parts replacement are to be performed only by qualified personnel.



Electrical Requirements:

- The motor amperage and voltage ratings must be checked for compatibility to supply voltage prior to final electrical connection. Wiring must conform to local and national codes.



Tools Needed:

- Mounting Fasteners (8)
- Sealant or Caulk
- Tachometer

Recommended Accessories:

- NEMA 1 (1H400, 1H401) / NEMA 4 (1H408, 1H409) Disconnect Switch
- Weatherhood (1WBV9, 1WBW1 - 1WBW5)

UNPACKING



Contents:

- Hardware Kit (1)
- Mounting Angle (4)
- Dayton® Wall-Mount Cabinet Fan (1)
- Operating Instructions and Parts Manual (1)



Inspect:

- After unpacking unit, inspect carefully for any damage that may have occurred during transit. Check for loose, missing, or damaged parts. Shipping damage claim must be filed with carrier.
- Look for hardware kit and mounting angles attached to drive frame channel of fan. Access by removing the intake guard.
- Check all bolts, screws, set-screws, etc. for looseness that may have occurred during transit. Retighten as required. Rotate propeller by hand to be sure it turns freely.



- See General Safety Instructions on page 2, and Cautions and Warnings as shown.

GENERAL SAFETY INSTRUCTIONS

Fans are UL/cUL Listed Subject 705.

NOTE: Fan drives feature a variable pitch motor pulley to reduce fan speed a maximum of 25% to provide proper air volume for specific applications.

⚠ DANGER *Do not depend on any switch as the sole means of disconnecting power when installing or servicing the fan. Always disconnect, lock and tag power source before installing or servicing. Failure to disconnect power source can result in fire, shock or serious injury. Motor will restart without warning after thermal protector trips. Do not touch operating motor, it may be hot enough to cause injury.*

⚠ DANGER *Do not place any body parts or objects in fan, motor openings or drives while motor is connected to power source.*

⚠ WARNING *Do not use this equipment in explosive atmospheres.*

1. Read and follow all instructions and cautionary markings. Make sure electrical power source conforms to requirements of equipment and local codes.
2. Fans should be assembled, installed and serviced by a qualified technician. Have all electrical work performed by a qualified electrician.
3. Follow all local electrical and safety codes in the United States and Canada, as well as the National Electrical Code (NEC), and the Occupational Safety and Health Act (OSHA) in the United States. Ground motor in accordance with NEC Article 250 (grounding). Follow the Canadian Electric Code (CEC) in Canada.
4. The rotation of the propeller is critical. It must be free to rotate without striking or rubbing the venturi.
5. Unit must be securely and adequately grounded.
6. Do not spin fan propeller faster than max cataloged fan RPM. Adjustments to fan speed significantly affects motor load. If the fan RPM is changed, the motor current should be checked to make sure it is not exceeding the motor nameplate amps.
7. Do not kink power cable or allow it to come in contact with sharp objects, oil, grease, hot surfaces or chemicals. Replace damaged cords immediately.

⚠ CAUTION *To reduce the risk of injury to persons, observe the following:*

OSHA requires OSHA complying guards when fan is installed within 7 feet of floor or working level.

UL/cUL Standards require OSHA complying guards when fan is installed within 8 feet of floor or working level.

SPECIFICATIONS

Max. Ambient Temp.	104°F
Mounting Position	Vertical
Housing Material	Galvanized Steel
Wheel Type	Aluminum, Backward Inclined Centrifugal
Includes	Wall-Mounting Angles
Agency Compliance	UL/cUL 705, AMCA Sound and Air



Dimensions (inches)

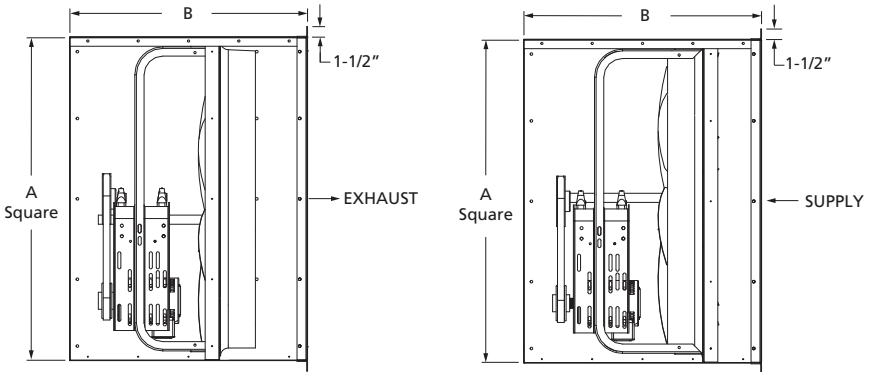

Figure 1

	1AHB6 1AHB7 1AJA7	1AHB8 1AHB9 1AJA8	1AHD1 1AHD2 1AJA9	1AHD3 1AHD4 6LFC2A 6LFC3A	1AHD5 1AHD6 6LFC4A 6LFC5A 1AJB1	1AHD7 1RBD8
A	28-1/4	34-1/4	40-1/4	46-1/4	54-1/4	60-1/4
B	34-1/8	34-1/8	34-5/8	34-5/8	36-5/8	39-5/8
Number of Blades	5	5	5	5	5	5
Propeller Dia.	24	30	36	42	48	54
Shaft Dia.	3/4	1	1	1-1/4	1-1/4	1-1/4
Recommended Wall Opening (Sq.)	29-1/4	35-1/4	41-1/4	47-1/4	55-1/4	61-1/4
Recommended Weather Hood	1WBV9	1WBW1	1WBW2	1WBW3	1WBW4	1WBW5

PERFORMANCE

Model, Assembled	115/208-230	HP	RPM	Max BHP	Sones @ .25" SP @ 5 Ft.	CFM Air Delivery @ Static Pressure Shown				
						0.00"	0.125"	0.25"	0.375"	0.50"

Exhaust Fans

1AHB6	1/2	765	0.06	8.3	833	754	665	565	408
1AHB8	3/4	651	0.26	12.0	1413	1365	1313	1251	1189
1AHD1	1	534	0.26	12.2	1665	1595	1528	1463	1398
1AHD3	1	422	0.34	14.0	1824	1760	1699	1639	1580
1AHD5	1	354	0.48	16.7	2037	1979	1923	1869	1816

Supply Fans

1AJA7	1/2	778	0.20	13.0	1260	1209	1156	1100	1041
1AJA8	1	720	0.35	13.4	1549	1505	1459	1406	1350

Model, Assembled	208-230/460	HP	RPM	Max BHP	Sones @ .25" SP @ 5 Ft.	CFM Air Delivery @ Static Pressure Shown				
						0.00"	0.125"	0.25"	0.375"	0.50"

Exhaust Fans

1AHB7	3/4	877	0.86	21	5796	4950	4165	3020	—
1AHB9	1	717	1.18	24	9408	8131	6633	4431	2070
1AHD2	1-1/2	611	1.73	22	14,148	12,611	10,527	7608	4298
1AHD4	1-1/2	482	1.73	23	16,386	14,520	11,551	7342	4061
6LFC2A	3	608	3.45	24	20,669	19,312	17,640	14,939	11,769
6LFC3A	5	720	5.75	46	24,477	23,361	22,019	20,618	18,044
1AHD6	2	445	2.31	20	23,174	19,870	15,154	11,025	7140
6LFC4A	3	511	3.45	36	26,611	23,913	19,100	15,982	12,511
6LFC5A	5	605	5.75	53	31,506	29,520	26,636	22,194	19,601
1AHD7	5	518	5.53	34	35,881	34,002	31,574	26,743	22,462

Supply Fans

1AJA9	1-1/2	619	1.73	23	13,913	12,435	10,110	6637	—
1AJB1	2	440	2.31	19.5	23,177	19,858	15,591	9701	—
1RBD8	5	520	5.65	31	36,830	34,067	31,251	27,751	23,719

Performance certified is for installation type A: Free inlet, Free outlet. Power rating (BHP) does not include transmission losses. Performance ratings include the effects of a birdscreen and damper in the airstream. The sound ratings shown are loudness values in fan sones at 5 ft. (1.5 m) in a hemispherical free field calculated per AMCA Standard 301. Values shown are for installation type A: Free inlet hemispherical sone levels.



Dayton Electric Mfg. Co. certifies that the ventilators shown herein are licensed to bear the AMCA seal. The ratings shown are based on tests and procedures performed in accordance with AMCA Publication 211 and AMCA Publication 311 and comply with the requirements of the AMCA Certified Ratings Program.

INSTALLATION INSTRUCTIONS

⚠ WARNING *Installation, troubleshooting and parts replacement are to be performed only by qualified personnel.*

⚠ CAUTION *Not recommended for portable or mobile installations or suspension mounting with wire or chain.*

NOTE: Refer to motor nameplate for wiring procedures. Refer to switch manufacturer for installation and wiring procedures.

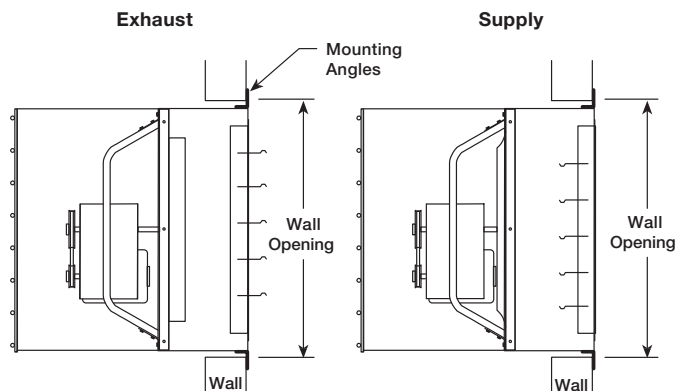

Figure 2

1. Fans should be installed in a framed rigid wall opening located where there will be no obstruction to the flow of air into or out of the fan.
2. Once a location has been determined; an opening should be made in the wall and framed to provide 1/4 to 1/2 inch total clearance around the fan housing. Refer to Dimension table for recommended wall opening size.
3. Framing must be able to support the weight of fan assembly. Reinforce wall, depending on the construction of the wall.
4. Hardware kit and mounting angles are attached to drive frame channel of fan. Access by removing the intake guard.

NOTE: The guard may be pivoted up, or down, by removing all but the (2) top, or bottom, corner fasteners. Corner fasteners can act as hinges to pivot guard and secure it out of the way.

5. Position fan assembly in the framed opening. For maximum weather protection, it is recommended that the fan housing extend beyond the exterior of the building as little as possible. Supply fans require a weatherhood to reduce the risk of moisture entering the building.
6. Attach (4) mounting angles to the fan housing and wall framing. Refer back to Figure 2.
 - a. Use pre-punched holes in mounting angle as a template for drilling holes in fan housing.

- b. Bolt angles to housing using 5/16-18 inch bolts and 5/16 inch nuts, every hole must be used. Do not skip holes.
- c. Mounting angles must be securely fastened to wall framing using hardware (by others) appropriate for the wall construction.

NOTE: Fan housing must be square in the wall opening. The housing should be level or tilted a maximum of 5° down to the exhaust side.

7. Any gap between the fan housing and the wall opening should be sealed from the outside of the building.

Electrical Connection



CAUTION All electrical connections should be performed by a qualified electrician.



WARNING To reduce the risk of electrical shock - do not connect to a circuit operating at more than 150V to ground.

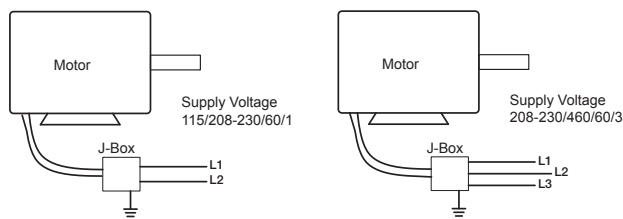

Figure 3

NOTE: Refer to motor nameplate for wiring procedures.

1. Motor and fan must be securely grounded (bare metal) to a suitable electric ground, such as a grounded water pipe or ground wire system.
2. Connect power to motor using an approved wiring method. Motor terminal connection data is provided on the motor nameplate and on the motor terminal box cover plate. Use adequate size wire for all branch and feeder runs.

NOTE: Motor cable should be routed through fan housing using any one of the knock-out positions provided. Use grommet provided to protect the motor cable from knock-out hole edges.

3. Before activating fan, inspect to be sure that there are no obstructions or debris that would interfere with propeller or shutter.
4. Reposition intake guard and reinstall all fasteners. To avoid stripping the threads, do not overtighten fasteners.
5. Unit is ready for operation.

OPERATION

1. Before starting up or operating your new Dayton® fan, check all fasteners for tightness. In particular, check bearing set screws in propeller hub (and sheaves, if applicable). While in the OFF position, or before connecting the fan to power, turn the fan propeller by hand to be sure it is not striking the orifice or any obstacle.
2. Check wheel rotation by momentarily energizing the unit. Rotation should be in the same direction as the rotation decal affixed to the unit or as shown in Figure 4.

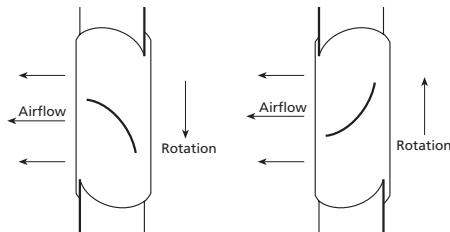

Figure 4

NOTE: For 3-phase installations, fan rotation can be reversed by interchanging any two of the three electrical leads. For single phase installations, follow the wiring diagram located on the motor.

IMPORTANT: Rotation of the wheel is critical and incorrect rotation will result in reduced air performance, increased motor loading and possible motor burnout.

3. When the fan is started, observe the operation and check for any unusual noises.
4. With the system in full operation, measure current (amps) input to the motor and compare with the nameplate rating (full-load amps) to determine if the motor is operating under safe load conditions.
5. Adjust RPM to desired level using a variable pitch sheave. After adjustment, motor amperage should be checked to avoid overloading of the motor.
6. Check belt tension two times during the first 24 hours of operation and periodically thereafter. To adjust belt tension, simply loosen four fasteners (two on each side of the motor plate) and slide the motor plate away from the fan shaft until proper belt tension is attained. On some fans, fasteners attaching the motor to the motor plate must be loosened in order to adjust the belt.

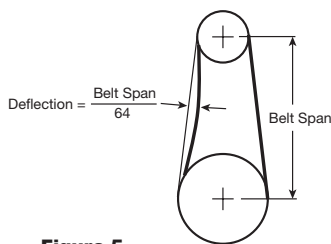

Figure 5

On some fans, fasteners attaching the motor to the motor plate must be loosened in order to adjust the belt.

It is very important that the drive pulleys remain in proper alignment after adjustments are made. Misalignment of pulleys will result in premature belt wear noise, vibration and power loss.

IMPORTANT: Adjust (tighten) belt tension after the first 24-48 hours of operation.

7. Keep inlets and approaches to fan clean and free from obstruction.

TROUBLESHOOTING GUIDE

Symptom	Possible Cause(s)	Corrective Action
Fan inoperative	1. Blown fuse or breaker	1. Replace or repair
	2. Defective motor	2. Replace or repair
	3. Incorrectly wired	3. Shut power OFF and check wiring for proper connections
	4. Broken belts	4. Replace
	5. Loose pulley(s)	5. Check alignment and tighten
	6. Electricity turned off	6. Contact local power company
Excessive noise or vibration	1. Belt(s) too loose/tight	1. Adjust tension
	2. Belt(s) worn, oily or dirty	2. Clean or replace
	3. Loose or defective bearings	3. Tighten or replace
	4. Foreign material inside bearing	4. Replace bearing
	5. Pulley not tightened on shaft	5. Check alignment and tighten set screws and/or bushing screws
	6. Loose propeller	6. Tighten set screws or taper bushing screws
	7. Crooked or damaged propeller	7. Replace
	8. Bent fan shaft	8. Replace
	9. Mis-aligned sheaves	9. Re-align
	10. Fan not securely anchored	10. Secure properly
	11. Fan propeller out of balance	11. Replace
Insufficient airflow	1. Damper closed	1. Inspect/repair
	2. Speed too slow	2. Check for correct drives
	3. Belt slippage	3. Replace/adjust tension
	4. Incorrect propeller rotation	4. Check motor wiring
	5. Insufficient static pressure	5. Check static pressure calculation, increase turns open on VP pulley
Motor overloads or overheats	1. Propeller RPM too high	1. Check drives, increase turns open on VP pulley
	2. Shorted motor winding	2. Replace motor
	3. Incorrect propeller rotation	3. Check motor wiring
	4. Over/Under line voltage	4. Contact local power company
	5. Belt slippage	5. Tighten belt

GETTING STARTED

SAFETY / SPECIFICATIONS

ASSEMBLY / INSTALLATION

OPERATION

TROUBLESHOOTING

MAINTENANCE / REPAIR

MAINTENANCE

⚠ WARNING

Disconnect and lockout power source before servicing.

⚠ CAUTION

Uneven cleaning of the propeller will produce an out of balance condition that will cause vibration in the fan.

1. Once the fan has been put into operation, a periodic maintenance program should be set up to preserve the reliability and performance of the fan. Items to be included in this program are belts, bearings, fasteners and set screws, lubrication, and removal of dust and dirt.
2. Check for unusual noises when ventilator is running.
3. Periodically inspect and tighten set screws.
4. Periodically check belts for wear and tightness.

NOTE: When replacing belts use the same type as supplied with the unit.

NOTE: For belt replacement, loosen the motor mounting hardware to allow removal of the belt by hand.

⚠ CAUTION

Do not force belts on or off. This may cause cords to break, leading to premature belt failure.

5. Follow motor manufacturer's instructions for motor lubrication.
6. Keep bearings clean and well lubricated (where applicable). Bearings are the most critical moving part of the fan and should be inspected at periodic intervals. Locking collars and set screws, in addition to fasteners attaching the bearings to the bearing plate, must be checked for tightness.
 - a. In a clean environment and temperatures above 32°F (0°C) and below 200°F (93°C), fan shaft bearings with grease fittings should be lubricated semi-annually using a high-quality lithium based grease.
 - b. If unusual environmental conditions exist, temperatures below 32°F (0°C) and above 200°F (93°C), moisture or contaminants, more frequent lubrication is required.
 - c. With the unit running, add grease very slowly with a manual grease gun until a slight bead of grease forms at the seal. Be careful not to unseat the seal by over lubricating or using excessive pressure.

NOTE: Sealed pillow block bearings require no further lubrication.

7. For critical applications, a spare motor and belts should be available.

REPAIR PARTS ILLUSTRATION FOR WALL-MOUNT CABINET EXHAUST FANS

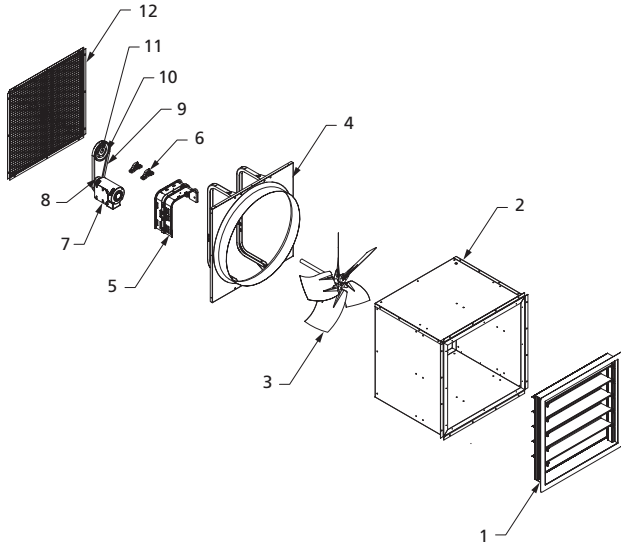

REPAIR PARTS LIST FOR WALL-MOUNT CABINET EXHAUST FANS

Ref. No.	Description	Part Number for Models:					Qty.
		1AHB6	1AHB7	1AHB8	1AHB9	1AHD1	
1	Backdraft Damper	21DR34	21DR34	21DR35	21DR35	21DR36	1
2	Housing	21DR71	21DR71	21DR72	21DR72	21DR73	1
3	Propeller and Shaft	21DR95	21DR95	21DR97	21DR97	21DR99	1
4	Fan Panel and Drive Frame Assembly	21DR50	21DR50	21DR53	21DR53	21DR56	1
5	Motor Bearing Plate	21DR77	21DR77	21DR77	21DR78	21DR79	1
6	Bearing	21DW60	21DW60	21DT70	21DT70	21DT70	2
7	Motor	21DT30	21DT31	21DT32	21DT33	21DT34	1
8	Driver Sheave	3X264	3X264	3X264	3X264	3X276	1
9	Belt	4L340	4L320	1A100	6A146	3X472	1
10	Driven Sheave	3X599	3X597	3X602	3X600	3X607	1
11	Driven Bushing	3X573	3X573	3X576	3X576	3X576	1
12	Birdscreen†	21DR44	21DR44	21DR45	21DR45	21DR46	1 / 2
*	Hardware Kit‡	21DR69	21DR69	21DR69	21DR69	21DR69	1

For Repair Parts, call 1-800-Grainger
24 hours a day – 365 days a year

Please provide following information:

- Model number
- Serial number (if any)
- Part description and number as shown in parts list

Ref. No.	Description	Part Number for Models:					Qty.
		1AHD2	1AHD3	1AHD4	1AHD5	1AHD6	
1	Backdraft Damper	21DR36	21DR37	21DR37	21DR38	21DR38	1
2	Housing	21DR73	21DR74	21DR74	21DR75	21DR75	1
3	Propeller and Shaft	21DR99	21DT02	21DT02	21DT03	21DT03	1
4	Fan Panel and Drive Frame Assembly	21DR56	21DR59	21DR59	21DR61	21DR61	1
5	Motor Bearing Plate	21DR79	21DR81	21DR81	21DR81	21DR81	1
6	Bearing	21DT70	21DW58	21DW58	21DW58	21DW58	2
7	Motor	21DX32	21DT34	21DX32	21DT34	21DX33	1
8	Driver Sheave	3X500	3X264	3X500	3X264	3X503	1
9	Belt	3X621	3X623	3X704	6X569	6L182	1
10	Driven Sheave	3X603	3X609	3X607	3X610	3X610	1
11	Driven Bushing	3X576	3X579	3X579	3X579	3X579	1
12	Birdscreen†	21DR46	21DR47	21DR47	21DR48	21DR48	1 / 2
*	Hardware Kit‡	21DR69	21DR70	21DR70	21DR70	21DR70	1

Ref. No.	Description	Part Number for Models:					Qty.
		1AHD7	6LFC2A	6LFC3A	6LFC4A	6LFC5A	
1	Backdraft Damper	21DR39	21DR37	21DR37	21DR38	21DR38	1
2	Housing	21DR76	21DR74	21DR74	21DR75	21DR75	1
3	Propeller and Shaft	21DT05	36FL74	36FL74	21EA10	21EA10	1
4	Fan Panel and Drive Frame Assembly	21DR64	21DR59	21DR59	21DR61	21DR61	1
5	Motor Bearing Plate	21DR84	21DR81	21DR81	21DR81	21DR81	1
6	Bearing	21DW58	21DW58	21DW58	21DW58	21DW58	2
7	Motor	21DW51	6XWJ0	21DW51	6XWJ0	21DW51	1
8	Driver Sheave	3X401	5UHU0	5UHV3	5UHU0	5UHV3	1
9	Belt	6L182	3X547	1A108	3X625	6A157	1
10	Driven Sheave	1W963	5RJG8	5RJG8	5RJG9	5RJG9	1
11	Driven Bushing	3X579	5UHZ4	5UHZ4	5UHZ4	5UHZ4	1
12	Birdscreen†	21DR49	21DR47	21DR47	21DR48	21DR48	1 / 2
*	Hardware Kit‡	21DR70	21DR70	21DR70	21DR70	21DR70	1

* Not Shown.

† One Birdscreen is required for models 1AHD6 thru 1AHD9, 1AHD1 thru 1AHD4. Two Birdscreens are required for models 1AHD5 thru 1AHD7, 6LFC4 and 6LFC5.

‡ Hardware Kit 21DR69 includes (12) 5/16-18 Spin-lock Nuts and (12) 5/16-18 x 3/4 Spin-lock Bolts. Hardware Kit 21DR70 includes (20) 5/16-18 Spin-lock Nuts and (20) 5/16-18 x 3/4 Spin-lock Bolts.

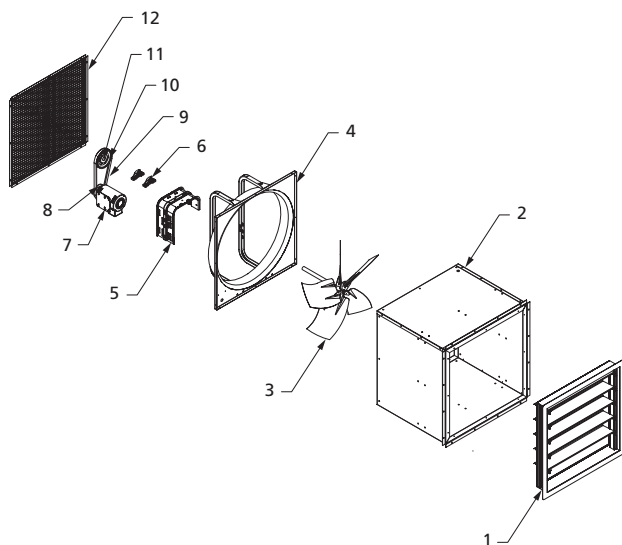
**REPAIR PARTS ILLUSTRATION FOR WALL-MOUNT CABINET
SUPPLY FANS**

**For Repair Parts, call 1-800-Grainger
24 hours a day – 365 days a year**

Please provide following information:

- Model number
- Serial number (if any)
- Part description and number as shown in parts list

REPAIR PARTS LIST FOR WALL-MOUNT CABINET SUPPLY FANS

Ref. No.	Description	Part Number for Models:					Qty.
		1AJA7	1AJA8	1AJA9	1AJB1	1RBD8	
1	Backdraft Damper	21DR40	21DR41	21DR42	21DR43	21DY34	1
2	Housing	21DR71	21DR72	21DR73	21DR75	21DR76	1
3	Propeller and Shaft	21DR96	21DR98	21DT01	21DT04	21DY33	2
4	Fan Panel and Drive Frame Assembly	21DR51	21DR54	21DR57	21DR62	21DY35	1
5	Motor Bearing Plate	21DR77	21DR78	21DR79	21DR81	21DR84	1
6	Bearing	21DW60	21DT70	21DT70	21DW58	21DW58	1
7	Motor	21DT30	21DT34	21DX32	21DX33	21DW51	1
8	Driver Sheave	3X276	3X276	3X500	3X500	3X400	1
9	Belt	6A143	6A146	1A109	3X704	6L182	1
10	Driven Sheave	3X600	3X602	3X603	3X608	1W963	1
11	Driven Bushing	3X573	3X576	3X576	3X579	3X579	1
12	Birdscreen†	21DR44	21DR45	21DR46	21DR48	21DR49	1 / 2
*	Hardware Kit‡	21DR69	21DR69	21DR69	21DR70	21DR70	1

* Not Shown.

† One Birdscreen is required for models 1AJA7 thru 1AJA9. Two Birdscreens are required for models 1AJB1 and 1RBD8.

‡ Hardware Kit 21DR69 includes (12) 5/16-18 Spin-lock Nuts and (12) 5/16-18 x 3/4 Spin-lock Bolts. Hardware Kit 21DR70 includes (20) 5/16-18 Spin-lock Nuts and (20) 5/16-18 x 3/4 Spin-lock Bolts.

DAYTON ONE-YEAR LIMITED WARRANTY

DAYTON ONE-YEAR LIMITED WARRANTY. All Dayton® product models covered in this manual are warranted by Dayton Electric Mfg. Co. ("Dayton") to the original user against defects in workmanship or materials under normal use for one year after date of purchase. If the Dayton product is part of a set, only the portion that is defective is subject to this warranty. Any product or part which is determined to be defective in material or workmanship and returned to an authorized service location, as Dayton or Dayton's designee designates, shipping costs prepaid, will be, as the exclusive remedy, repaired or replaced with a new or reconditioned product or part of equal utility or a full refund given, at Dayton's or Dayton's designee's option, at no charge. For limited warranty claim procedures, see "Warranty Service" below. This warranty is void if there is evidence of misuse, mis-repair, mis-installation, abuse or alteration. This warranty does not cover normal wear and tear of Dayton products or portions of them, or products or portions of them which are consumable in normal use. This limited warranty gives purchasers specific legal rights, and you may also have other rights which vary from jurisdiction to jurisdiction.

WARRANTY DISCLAIMERS AND LIMITATIONS OF LIABILITY RELATING TO ALL CUSTOMERS FOR ALL PRODUCTS

LIMITATION OF LIABILITY. TO THE EXTENT ALLOWABLE UNDER APPLICABLE LAW, DAYTON'S LIABILITY FOR CONSEQUENTIAL AND INCIDENTAL DAMAGES IS EXPRESSLY DISCLAIMED. DAYTON'S LIABILITY IN ALL EVENTS IS LIMITED TO AND SHALL NOT EXCEED THE PURCHASE PRICE PAID.

WARRANTY DISCLAIMER. A DILIGENT EFFORT HAS BEEN MADE TO PROVIDE PRODUCT INFORMATION AND ILLUSTRATE THE PRODUCTS IN THIS LITERATURE ACCURATELY; HOWEVER, SUCH INFORMATION AND ILLUSTRATIONS ARE FOR THE SOLE PURPOSE OF IDENTIFICATION, AND DO NOT EXPRESS OR IMPLY A WARRANTY THAT THE PRODUCTS ARE MERCHANTABLE, OR FIT FOR A PARTICULAR PURPOSE, OR THAT THE PRODUCTS WILL NECESSARILY CONFORM TO THE ILLUSTRATIONS OR DESCRIPTIONS. EXCEPT AS PROVIDED BELOW, NO WARRANTY OR AFFIRMATION OF FACT, EXPRESSED OR IMPLIED, OTHER THAN AS STATED IN THE "LIMITED WARRANTY" ABOVE IS MADE OR AUTHORIZED BY DAYTON.

PRODUCT SUITABILITY. MANY JURISDICTIONS HAVE CODES AND REGULATIONS GOVERNING SALES, CONSTRUCTION, INSTALLATION, AND/OR USE OF PRODUCTS FOR CERTAIN PURPOSES, WHICH MAY VARY FROM THOSE IN NEIGHBORING AREAS. WHILE ATTEMPTS ARE MADE TO ASSURE THAT DAYTON PRODUCTS COMPLY WITH SUCH CODES, DAYTON CANNOT GUARANTEE COMPLIANCE, AND CANNOT BE RESPONSIBLE FOR HOW THE PRODUCT IS INSTALLED OR USED. BEFORE PURCHASE AND USE OF A PRODUCT, REVIEW THE SAFETY/SPECIFICATIONS, AND ALL APPLICABLE NATIONAL AND LOCAL CODES AND REGULATIONS, AND BE SURE THAT THE PRODUCT, INSTALLATION, AND USE WILL COMPLY WITH THEM.

CONSUMERS ONLY. CERTAIN ASPECTS OF DISCLAIMERS ARE NOT APPLICABLE TO CONSUMER PRODUCTS SOLD TO CONSUMERS; (A) SOME JURISDICTIONS DO NOT ALLOW THE EXCLUSION OR LIMITATION OF INCIDENTAL OR CONSEQUENTIAL DAMAGES, SO THE ABOVE LIMITATION OR EXCLUSION MAY NOT APPLY TO YOU; (B) ALSO, SOME JURISDICTIONS DO NOT ALLOW A LIMITATION ON HOW LONG AN IMPLIED WARRANTY LASTS, SO THE ABOVE LIMITATION MAY NOT APPLY TO YOU; AND (C) BY LAW, DURING THE PERIOD OF THIS LIMITED WARRANTY, ANY IMPLIED WARRANTIES OF MERCHANTABILITY OR FITNESS FOR A PARTICULAR PURPOSE APPLICABLE TO CONSUMER PRODUCTS PURCHASED BY CONSUMERS, MAY NOT BE EXCLUDED OR OTHERWISE DISCLAIMED.

THIS LIMITED WARRANTY ONLY APPLIES TO UNITED STATES PURCHASERS FOR DELIVERY IN THE UNITED STATES.

WARRANTY SERVICE

To obtain warranty service if you purchased the covered product directly from W.W. Grainger, Inc. ("Grainger"), (i) write or call or visit the local Grainger branch from which the product was purchased or another Grainger branch near you (see www.grainger.com for a listing of Grainger branches); or (ii) contact Grainger by going to www.grainger.com and clicking on the "Contact Us" link at the top of the page, then clicking on the "Email us" link; or (iii) call Customer Care (toll free) at 1-888-361-8649. To obtain warranty service if you purchased the covered product from another distributor or retailer, (i) go to www.grainger.com for Warranty Service; (ii) write or call or visit a Grainger branch near you; or (iii) call Customer Care (toll free) at 1-888-361-8649. In any case, you will need to provide, to the extent available, the purchase date, the original invoice number, the stock number, a description of the defect, and anything else specified in this Dayton One-Year Limited Warranty. You may be required to send the product in for inspection at your cost. You can follow up on the progress of inspections and corrections in the same ways. Title and risk of loss pass to buyer on delivery to common carrier, so if product was damaged in transit to you, file claim with carrier, not retailer, Grainger or Dayton. For warranty information for purchasers and/or delivery outside the United States, please use the following applicable contact information:

**Dayton Electric Mfg. Co.,
100 Grainger Parkway, Lake Forest, IL 60045 U.S.A.
or call +1-888-361-8649**

®
Dayton



Ventiladores Aspirantes y de Suministro con Gabinete de Montaje en la Pared

**Modelos 1AHB6 a 1AHB9, 1AHD1 a
1AHD7, 1AJA7 a 1AJA9, 1AJB1, 1RBD8,
6LFC2A a 6LFC5A**

®
Dayton

**POR FAVOR,
LEA Y GUARDE ESTAS
INSTRUCCIONES.**

**LEALAS CUIDADOSAMENTE ANTES
DE TRATAR DE MONTAR, INSTALAR,
OPERAR O DAR MANTENIMIENTO
AL PRODUCTO AQUI DESCRITO.**

**PROTEJASE USTED MISMO Y
A LOS DEMAS OBSERVANDO
TODA LA INFORMACION DE
SEGURIDAD. ¡EL NO CUMPLIR
CON LAS INSTRUCCIONES
PUEDE OCASIONAR DAÑOS,
TANTO PERSONALES COMO
A LA PROPIEDAD! GUARDE
ESTAS INSTRUCCIONES PARA
REFERENCIA EN EL FUTURO.**

**CONSULTE LA CUBIERTA
POSTERIOR PARA VER
LA INFORMACION DE
GARANTIA DE DAYTON Y OTRA
INFORMACION IMPORTANTE.**

Núm. de Modelo: _____

Núm. de Serie: _____

Fecha de Compra: _____

*Formulario 5S6827 / Impreso en EE. UU.
04632 Versión 1 11/2014*

**© 2006 - 2014 Dayton Electric Manufacturing Co.
Reservados todos los derechos**

ANTES DE COMENZAR**⚠ ADVERTENCIA**

Solo personal calificado debe realizar la instalación, la identificación de problemas y el reemplazo de partes.

**Requisitos Eléctricos:**

- Antes de la conexión eléctrica final, se debe verificar la compatibilidad de las capacidades de voltaje y el amperaje del motor con el voltaje de suministro. El cableado debe cumplir con los códigos locales y nacionales.

**Herramientas Necesarias:**

- Sujetadores de Montaje (8)
- Sellador o Calafateo
- Tacómetro

Accesorios Recomendados:

- Interruptor de Desconexión NEMA 1 (1H400, 1H401) o NEMA 4 (1H408, 1H409)
- Cubierta (1WBV9, 1WBW1 a 1WBW5)

DESEMBALAJE**Contenido:**

- Juego de Piezas Metálicas (1)
- Ángulo de Montaje (4)
- Ventilador con Gabinete de Montaje en la Pared (1) Dayton®
- Manual de Instrucciones de Operación y Lista de Partes (1)

**Revise:**

- Después de desembalar la unidad, revise cuidadosamente si existen daños que se puedan haber producido durante el transporte. Revise si hay partes sueltas, faltantes o dañadas. Se debe presentar cualquier queja por daños de transporte a la empresa de transporte.
- Busque el juego de piezas metálicas y los ángulos de montaje adosados al canal del bastidor motriz del ventilador. Acceda a él retirando el protector de entrada.
- Compruebe que ninguno de los pernos, tornillos, tornillos de fijación, etc. se haya soltado durante el transporte. Vuelva a apretarlos, según sea necesario. Gire la hélice manualmente para asegurarse de que gire libremente.



- Consulte las Instrucciones Generales de Seguridad en la página 2 y las Precauciones y Advertencias como se muestran.

INSTRUCCIONES GENERALES DE SEGURIDAD

Los ventiladores aparecen en las listas de UL/cUL Tema 705.

NOTA: Las transmisiones del ventilador cuentan con una polea de motor de paso variable para reducir la velocidad del ventilador un máximo de 25 % para proporcionar el volumen de aire adecuado para aplicaciones específicas.

⚠ PELIGRO *No dependa de ningún interruptor como el único medio para desconectar la energía al momento de instalar o de realizar mantenimiento al ventilador. Siempre desconecte, bloquee y etiquete la fuente de energía antes de instalar o realizar mantenimiento. Si no se desconecta la fuente de energía, se puede provocar un incendio, descargas eléctricas o lesiones graves. El motor volverá a arrancar sin advertencia después de que se active el protector térmico. No toque el motor mientras esté en funcionamiento; podría estar lo suficientemente caliente como para provocar lesiones.*

⚠ PELIGRO *No coloque partes del cuerpo ni objetos en el ventilador, o en los orificios o las transmisiones del motor mientras éste se encuentre conectado a la fuente de energía.*

⚠ ADVERTENCIA *No use este equipo en atmósferas explosivas.*

1. Lea y siga todas las instrucciones y marcas de precaución. Asegúrese de que la fuente de energía eléctrica cumpla con los requisitos del equipo y los códigos locales.
2. Un técnico calificado debe realizar el montaje, la instalación y el mantenimiento de los ventiladores. Un electricista calificado debe realizar todo el trabajo eléctrico.
3. Respete todos los códigos eléctricos y de seguridad locales de los Estados Unidos y Canadá, así como el National Electrical Code (NEC) y la Ley de Seguridad y Salud Ocupacionales (OSHA, por sus siglas en inglés) de los Estados Unidos. Conecte el motor a tierra de acuerdo con el Artículo 250 de NEC (conexión a tierra). En Canadá, respete el Código Eléctrico Canadiense (CEC, por sus siglas en inglés).
4. El giro de la hélice es fundamental. Debe poder girar libremente sin entrar en contacto ni rozar el Venturi.
5. La unidad debe estar conectada a tierra correcta y firmemente.
6. No gire la hélice del ventilador más rápido que las RPM que se indican en el catálogo. Los ajustes a la velocidad del ventilador afectan significativamente la carga del motor. Si se cambian las RPM del ventilador, se debe verificar la corriente del motor para asegurarse de que no supere los amperios que se indican en la placa de identificación del motor.
7. No enrosque el cable de alimentación ni permita que entre en contacto con objetos filosos, aceite, grasa, superficies calientes ni productos químicos. Reemplace inmediatamente los cables dañados.

⚠ PRECAUCIÓN *Para reducir el riesgo de lesiones a las personas, respete lo siguiente:*

OSHA exige protectores que cumplan la normativa de OSHA cuando el ventilador se instale a 2,1 m del piso o del nivel de trabajo.

Las normas UL/cUL exigen protectores que cumplan la normativa de OSHA cuando el ventilador se instale a 2,4 m del piso o del nivel de trabajo.

ESPECIFICACIONES

Temp. Ambiente Máxima	40 °C
Posición de Montaje	Vertical
Material de la Carcasa	Acero galvanizado
Tipo de Rueda	Centrífuga de aluminio con inclinación hacia atrás
Incluye	Ángulos de montaje en la pared
Cumplimiento de Normativas	UL/cUL 705, Sonido y Aire de AMCA

Dimensiones (cm)



Figura 1

	1AHB6 1AHB7 1AJA7	1AHB8 1AHB9 1AJA8	1AHD1 1AHD2 1AJA9	1AHD3 1AHD4 6LFC2A 6LFC3A	1AHD5 1AHD6 6LFC4A 6LFC5A 1AJB1	1AHD7 1RBD8
A	71,8	87	102,2	117,5	137,8	153
B	86,7	86,7	87,9	87,9	93	100,6
Cantidad de Paletas	5	5	5	5	5	5
Diám. de la Hélice	61	76,2	91,4	106,7	121,9	137,2
Diám. del Eje	1,9	2,5	2,5	3,2	3,2	3,2
Abertura Recomendada en la Pared (al cuadrado)	74,3	89,5	104,8	120	140,3	155,6
Cubierta para Intemperie Recomendada	1WBV9	1WBW1	1WBW2	1WBW3	1WBW4	1WBW5

RENDIMIENTO

Modelo Ensamblado 115/208-230	HP	RPM	BHP Máx.	Sonios a 0,25" SP a 5 pies	Suministro de Aire en CFM a la Presión Estática que se Muestra				
					0,00"	0,125"	0,25"	0,375"	0,50"

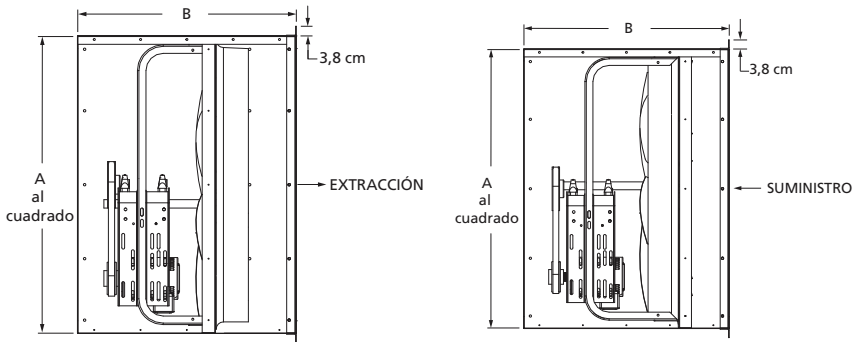
Ventiladores Aspirantes

1AHB6	1/2	765	0,06	8,3	833	754	665	565	408
1AHB8	3/4	651	0,26	12,0	1413	1365	1313	1251	1189
1AHD1	1	534	0,26	12,2	1665	1595	1528	1463	1398
1AHD3	1	422	0,34	14,0	1824	1760	1699	1639	1580
1AHD5	1	354	0,48	16,7	2037	1979	1923	1869	1816

Ventiladores de Suministro

1AJA7	1/2	778	0,20	13,0	1260	1209	1156	1100	1041
1AJA8	1	720	0,35	13,4	1549	1505	1459	1406	1350

Modelo Ensamblado 208-230/460	HP	RPM	BHP Máx.	Sonios a 0,25" SP a 5 pies	Suministro de Aire en CFM a la Presión Estática que se Muestra				
					0,00"	0,125"	0,25"	0,375"	0,50"

Ventiladores Aspirantes

1AHB7	3/4	877	0,86	21	5796	4950	4165	3020	—
1AHB9	1	717	1,18	24	9408	8131	6633	4431	2070
1AHD2	1-1/2	611	1,73	22	14.148	12.611	10.527	7608	4298
1AHD4	1-1/2	482	1,73	23	16.386	14.520	11.551	7342	4061
6LFC2A	3	608	3,45	24	20.669	19.312	17.640	14.939	11.769
6LFC3A	5	720	5,75	46	24.477	23.361	22.019	20.618	18.044
1AHD6	2	445	2,31	20	23.174	19.870	15.154	11.025	7140
6LFC4A	3	511	3,45	36	26.611	23.913	19.100	15.982	12.511
6LFC5A	5	605	5,75	53	31.506	29.520	26.636	22.194	19.601
1AHD7	5	518	5,53	34	35.881	34.002	31.574	26.743	22.462

Ventiladores de Suministro

1AJA9	1-1/2	619	1,73	23	13.913	12.435	10.110	6637	—
1AJB1	2	440	2,31	19,5	23.177	19.858	15.591	9701	—
1RBD8	5	520	5,65	31	36.830	34.067	31.251	27.751	23.719

El rendimiento certificado es para instalaciones de tipo A: Entrada y salida libres. La potencia nominal (BHP) no incluye las pérdidas de transmisión. El rendimiento efectivo incluye los efectos del filtro para pájaros y del regulador de admisión en el flujo de aire. El nivel de ruido que se muestra corresponde a valores de intensidad sonora en sonios del ventilador a 1,5 m (5 pies) de distancia en un campo hemisférico libre según la Norma 301 de AMCA. Los valores que se muestran son para instalaciones tipo A: Niveles de sonios hemisféricos de entrada libre.



Dayton Electric Mfg. Co. certifica que los ventiladores que aquí se muestran tienen licencia para llevar el sello AMCA. Los niveles que se muestran se basan en pruebas y procedimientos realizados según la Publicación 211 y 311 de AMCA y cumplen los requisitos del Programa Certified Ratings de AMCA.

INSTRUCCIONES DE INSTALACIÓN

⚠ ADVERTENCIA

Solo personal calificado debe realizar la instalación, la identificación de problemas y el reemplazo de partes.

⚠ PRECAUCIÓN

No se recomienda para instalaciones portátiles o móviles ni montaje en suspensión con cables o cadenas.

NOTA: Consulte la placa de identificación del motor para conocer los procedimientos de cableado. Consulte al fabricante del interruptor para obtener los procedimientos de instalación y cableado.



Figura 2

1. Los ventiladores se deben instalar en una abertura rígida en la pared en un bastidor ubicado en un lugar donde no existan obstrucciones para el flujo de aire hacia dentro o fuera del ventilador.
2. Una vez que se determine una ubicación, se debe realizar una abertura en la pared e instalar un bastidor para proporcionar una holgura total de entre 6 y 13 mm alrededor de la carcasa del ventilador. Consulte la tabla de dimensiones para ver el tamaño que se recomienda para la abertura en la pared.
3. El bastidor debe tener la capacidad de soportar el peso del conjunto de ventilador. Refuerce la pared, dependiendo de la construcción de la misma.
4. El juego de piezas metálicas y los ángulos de montaje están adosados al canal del bastidor motriz del ventilador. Acceda a él retirando el protector de entrada.

NOTA: El protector se puede articular hacia arriba o hacia abajo retirando todos los sujetadores, excepto los (2) de la esquina superior o inferior. Los sujetadores de la esquina pueden actuar como bisagras para articular el protector y garantizar que no sea un obstáculo.

5. Coloque el conjunto de ventilador en la abertura con el bastidor. Para obtener una protección máxima contra el clima, se recomienda que la carcasa del ventilador se extienda lo menos posible de la parte exterior del edificio. Los ventiladores de suministro necesitan una cubierta de protección para reducir el riesgo de que ingrese humedad al edificio.
6. Conecte (4) ángulos de montaje a la carcasa del ventilador y al bastidor de la pared. Consulte la Figura 2.
 - a. Use los orificios preperforados de un ángulo de montaje como plantilla para perforar orificios en la carcasa del ventilador.

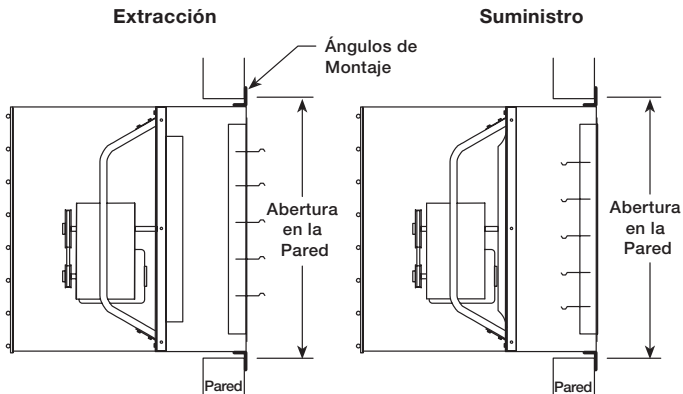
- b. Emperne los ángulos a la carcasa con pernos de 5/16-18 pulg. y tuercas de 5/16 pulg.; se deben usar todos los agujeros. No se salte orificios.
- c. Los ángulos de montaje se deben fijar firmemente al bastidor de la pared con piezas metálicas (de terceros) apropiadas para la construcción de la pared.

NOTA: La carcasa del ventilador debe estar cuadrada en la abertura de la pared. La carcasa debe estar nivelada o inclinada en un máximo de 5° hacia el lado de extracción.

7. Cualquier espacio entre la carcasa del ventilador y la abertura de la pared se debe sellar desde el exterior del edificio.

Conexión Eléctrica

⚠ PRECAUCIÓN *Todas las conexiones eléctricas las debe realizar un electricista calificado.*

⚠ ADVERTENCIA *Para reducir los riesgos de descargas eléctricas, no conecte a un circuito que funcione a más de 150 V a tierra.*



Figura 3

NOTA: Consulte la placa de identificación del motor para conocer los procedimientos de cableado.

1. El motor y el ventilador deben estar conectados a tierra de manera segura (en metal desnudo) en una conexión eléctrica a tierra adecuada, como una tubería de agua subterránea o un sistema de cable de conexión a tierra.
2. Conecte la energía al motor con un método de cableado aprobado. Los datos de conexión del terminal del motor se proporcionan en la placa de identificación del motor y en la placa de cierre de la caja del terminal del motor. Use cable del tamaño adecuado para todos los recorridos de derivación y alimentación.

NOTA: El cable del motor se debe enrutar por la carcasa del ventilador por medio del uso de una de las posiciones de los agujeros ciegos que se proporcionan. Use el ojal para cable que se proporciona para proteger al cable del motor de los bordes del agujero ciego.

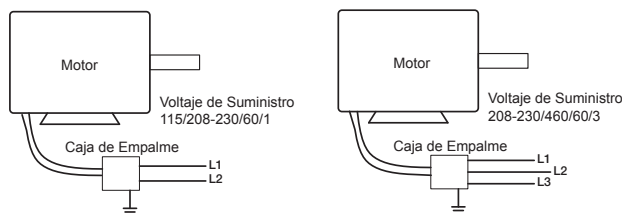
3. Antes de activar el ventilador, inspecciónelo para asegurarse de que no existan obstrucciones ni suciedad que pudiesen interferir con la hélice o con la persiana.
4. Vuelva a colocar el protector de entrada y vuelva a instalar todos los sujetadores. No apriete en demasía los sujetadores para evitar borrar las roscas.
5. La unidad está lista para su funcionamiento.

OPERACIÓN

1. Antes de arrancar u operar su nuevo ventilador Dayton,[®] compruebe que todos los sujetadores estén apretados. En particular, revise los tornillos de fijación del cojinete en el cubo de la hélice (y roldanas, si corresponde). Mientras se encuentre en la posición APAGADO o antes de conectar el ventilador a la energía, gire la hélice del ventilador con la mano para asegurarse de que no entre en contacto con el orificio o cualquier obstáculo.
2. Encerje la unidad momentáneamente para revisar el giro de la rueda. El giro debe ser en la misma dirección que indica la calcomanía de giro que se encuentra en la unidad o como se muestra en la Figura 4.



Figura 4

NOTA: Para instalaciones trifásicas, el giro del ventilador se puede invertir intercambiando dos de los tres conductores eléctricos. Para instalaciones monofásicas, siga el diagrama del cableado que se encuentra en el motor.

IMPORTANTE: El giro de la rueda es fundamental, ya que el giro incorrecto reducirá el rendimiento del aire, aumentará la carga del motor y posiblemente quemará el motor.

3. Al arrancar el ventilador, observe el funcionamiento y la presencia de cualquier ruido anormal.
4. Con el sistema en pleno funcionamiento, mida la entrada de corriente (amperios) en el motor y compárela con la de la placa de identificación (amperios a plena carga) para determinar si el motor funciona en condiciones de carga seguras.
5. Ajuste las RPM en el nivel que desee con una roldana de paso variable. Después del ajuste, se debe verificar el amperaje del motor para evitar su sobrecarga.
6. Verifique la tensión de la correa dos veces durante las primeras 24 horas de operación y periódicamente después de ello. Para ajustar la tensión de la correa, simplemente suelte los cuatro sujetadores (dos a cada lado de la placa del motor) y deslice la placa del motor lejos del eje del ventilador hasta que obtenga la tensión adecuada de la correa. En algunos ventiladores, se deben soltar los sujetadores que fijan el motor a la placa del motor para ajustar la correa.

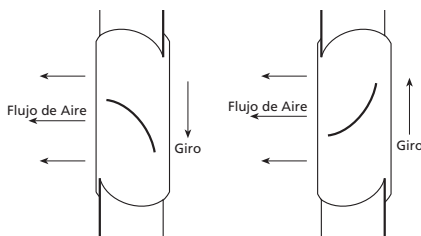

Figura 5

Es muy importante que las poleas de transmisión permanezcan en la alineación correcta para realizar los ajustes. Alinear mal las poleas podría provocar ruido de desgaste de las correas, vibraciones y pérdida de energía prematuros.

IMPORTANTE: Ajuste (apriete) la tensión de la correa después de las primeras 24 a 48 horas de funcionamiento.

7. Mantenga las entradas y las vías de acceso al ventilador limpias y libres de obstrucciones.

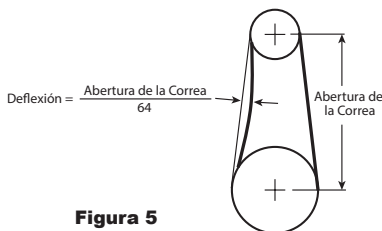
GUÍA DE IDENTIFICACIÓN DE PROBLEMAS

Síntoma	Causa(s) Posible(s)	Medida Correctiva
No funciona el ventilador	1. Fusible o cortacircuitos quemado	1. Reemplácelo o repárelo
	2. Motor defectuoso	2. Reemplácelo o repárelo
	3. Se conectó incorrectamente	3. CORTE la energía y verifique que el cableado esté conectado correctamente
	4. Correas rotas	4. Reemplácelas
	5. Poleas sueltas	5. Revise la alineación y apriete
	6. Se cortó la electricidad	6. Comuníquese con la compañía local de electricidad
Ruido o vibración excesiva	1. Las correas están demasiado sueltas o tensas	1. Ajuste la tensión
	2. Correas desgastadas, aceitosas o sucias	2. Límpielas o reemplácelas
	3. Cojinetes sueltos o defectuosos	3. Apriételos o reemplácelos
	4. Materiales extraños dentro del cojinete	4. Reemplace el cojinete
	5. La polea no está apretada en el eje	5. Compruebe la alineación y apriete los tornillos de fijación o tornillos del buje
	6. La hélice está suelta	6. Apriete los tornillos de fijación o los tornillos de los bujes cónicos
	7. Hélice torcida o dañada	7. Reemplácela
	8. Eje del ventilador doblado	8. Reemplácelo
	9. Roldanas mal alineadas	9. Vuelva a alinearlas
	10. El ventilador no está sujeto con firmeza	10. Fíjelo correctamente
	11. Hélice del ventilador está desequilibrada	11. Reemplácela
Flujo de aire insuficiente	1. Regulador de tiro cerrado	1. Reviselo o repárelo
	2. Velocidad demasiado lenta	2. Verifique que las transmisiones sean las correctas
	3. Deslizamiento de la correa	3. Reemplace o ajuste la tensión
	4. Giro incorrecto de la hélice	4. Revise el cableado del motor
	5. La presión estática es insuficiente	5. Compruebe el cálculo de la presión estática, aumente los giros abiertos en la polea de paso variable
Sobrecarga o sobrecalentamiento del motor	1. RPM de la hélice muy altas	1. Revise la transmisión, aumente los giros abiertos en la polea de paso variable
	2. Bobinado del motor cortocircuitado	2. Reemplace el motor
	3. Giro incorrecto de la hélice	3. Revise el cableado del motor
	4. Voltaje de línea excesivo o deficiente	4. Comuníquese con la compañía local de electricidad
	5. Deslizamiento de la correa	5. Apriete la correa

MANTENIMIENTO

⚠ ADVERTENCIA

Desconecte y bloquee la fuente de energía antes de realizar mantenimiento.

⚠ PRECAUCIÓN

La limpieza desigual de la hélice producirá una condición fuera de equilibrio que provocará vibraciones en el ventilador.

1. Una vez que se ha puesto en funcionamiento el ventilador, se debe establecer un programa de mantenimiento periódico para preservar su confiabilidad y rendimiento. Los elementos que se incluirán en este programa son correas, cojinetes, sujetadores, tornillos de fijación, lubricantes y el retiro de polvo y suciedad.
2. Revise si existen ruidos anormales cuando el extractor esté funcionando.
3. Inspeccione de manera periódica y apriete los tornillos de fijación.
4. Revise de manera periódica el desgaste y el apriete de las correas.

NOTA: Al reemplazar las correas, use unas del mismo tipo de las que se proporcionan con la unidad.

NOTA: Para cambiar la correa, suelte las piezas metálicas de montaje del motor para permitir el retiro manual de la correa.

⚠ PRECAUCIÓN

No fuerce las correas para colocarlas o sacarlas. Ello puede causar que los cables se rompan, lo que lleva a una falla prematura de la correa.

5. Siga las instrucciones del fabricante del motor para su lubricación.
 6. Mantenga los cojinetes limpios y bien lubricados (cuando corresponda). Los cojinetes son las piezas móviles más importantes del ventilador y se deben inspeccionar a diario. Se debe verificar que los collares inmovilizadores, los tornillos de fijación y los sujetadores que fijan los cojinetes al disco de presión estén apretados.
 - a. En un ambiente limpio con temperaturas por sobre los 0 °C y por debajo de los 93 °C, los cojinetes del eje del ventilador se deben lubricar dos veces al año con grasa a base de litio de alta calidad.
 - b. Si existen condiciones ambientales inusuales con temperaturas por debajo de los 0 °C y por sobre los 93 °C, humedad o contaminantes, es necesaria una lubricación más frecuente.
 - c. Con la unidad funcionando, agregue grasa muy lentamente con una pistola engrasadora manual hasta que se forme una gota delgada de grasa en el sello. Tenga cuidado de no desajustar el sello lubricando excesivamente o al aplicar demasiada presión.
- NOTA:** Los cojinetes de chumacera sellados no requieren lubricación adicional.
7. Para aplicaciones importantes, debe tener un motor y correas de repuesto disponibles.

ILUSTRACION DE LAS PARTES DE REPARACION PARA VENTILADORES ASPIRANTES CON GABINETE DE MONTAJE EN LA PARED

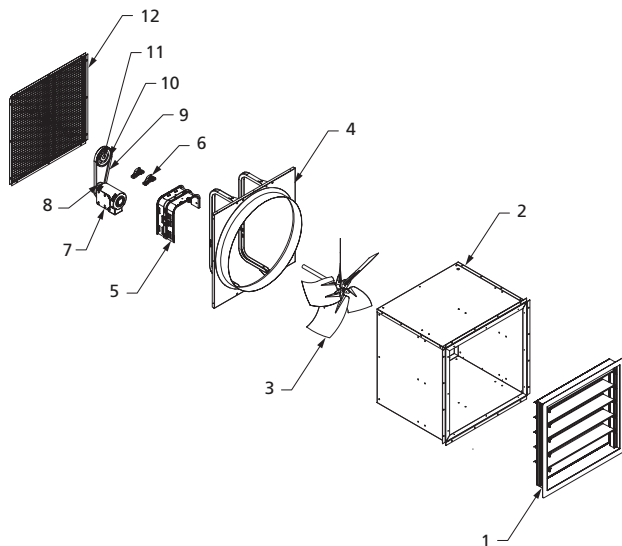

LISTA DE PARTES DE REPARACION PARA VENTILADORES ASPIRANTES CON GABINETE DE MONTAJE EN LA PARED

N.º de ref.	Descripción	Número de Parte para Modelos:					Cant.
		1AHB6	1AHB7	1AHB8	1AHB9	1AHD1	
1	Regulador de Contratiro	21DR34	21DR34	21DR35	21DR35	21DR36	1
2	Carcasa	21DR71	21DR71	21DR72	21DR72	21DR73	1
3	Hélice y Eje	21DR95	21DR95	21DR97	21DR97	21DR99	1
4	Conjunto de Panel del Ventilador y Bastidor Motriz	21DR50	21DR50	21DR53	21DR53	21DR56	1
5	Placa de Asiento del Motor	21DR77	21DR77	21DR77	21DR78	21DR79	1
6	Cojinete	21DW60	21DW60	21DT70	21DT70	21DT70	2
7	Motor	21DT30	21DT31	21DT32	21DT33	21DT34	1
8	Roldana Accionadora	3X264	3X264	3X264	3X264	3X276	1
9	Correa	4L340	4L320	1A100	6A146	3X472	1
10	Roldana Accionada	3X599	3X597	3X602	3X600	3X607	1
11	Buje Accionado	3X573	3X573	3X576	3X576	3X576	1
12	Filtro para Pájaros†	21DR44	21DR44	21DR45	21DR45	21DR46	1 o 2
*	Juego de Piezas Metálicas‡	21DR69	21DR69	21DR69	21DR69	21DR69	1

**Para Obtener Partes de Reparación
en México llame al 001-800-527-2331
en EE.UU. llame al 1-800-Grainger**

24 horas al día, 365 días al año

Por favor proporcione la siguiente información:

-Número de modelo

-Número de serie (si lo tiene)

-Descripción de la parte y número que le corresponde en la lista de partes

N.º de ref.	Descripción	Número de Parte para Modelos:					Cant.
		1AHD2	1AHD3	1AHD4	1AHD5	1AHD6	
1	Regulador de Contratiro	21DR36	21DR37	21DR37	21DR38	21DR38	1
2	Carcasa	21DR73	21DR74	21DR74	21DR75	21DR75	1
3	Hélice y Eje	21DR99	21DT02	21DT02	21DT03	21DT03	1
4	Conjunto de Panel del Ventilador y Bastidor Motriz	21DR56	21DR59	21DR59	21DR61	21DR61	1
5	Placa de Asiento del Motor	21DR79	21DR81	21DR81	21DR81	21DR81	1
6	Cojinete	21DT70	21DW58	21DW58	21DW58	21DW58	2
7	Motor	21DX32	21DT34	21DX32	21DT34	21DX33	1
8	Roldana Accionadora	3X500	3X264	3X500	3X264	3X503	1
9	Correa	3X621	3X623	3X704	6X569	6L182	1
10	Roldana Accionada	3X603	3X609	3X607	3X610	3X610	1
11	Buje Accionado	3X576	3X579	3X579	3X579	3X579	1
12	Filtro para Pájaros†	21DR46	21DR47	21DR47	21DR48	21DR48	1 o 2
*	Juego de Piezas Metálicas‡	21DR69	21DR70	21DR70	21DR70	21DR70	1

N.º de ref.	Descripción	Número de Parte para Modelos:					Cant.
		1AHD7	6LFC2A	6LFC3A	6LFC4A	6LFC5A	
1	Regulador de Contratiro	21DR39	21DR37	21DR37	21DR38	21DR38	1
2	Carcasa	21DR76	21DR74	21DR74	21DR75	21DR75	1
3	Hélice y Eje	21DT05	36FL74	36FL74	21EA10	21EA10	1
4	Conjunto de Panel del Ventilador y Bastidor Motriz	21DR64	21DR59	21DR59	21DR61	21DR61	1
5	Placa de Asiento del Motor	21DR84	21DR81	21DR81	21DR81	21DR81	1
6	Cojinete	21DW58	21DW58	21DW58	21DW58	21DW58	2
7	Motor	21DW51	6XWJ0	21DW51	6XWJ0	21DW51	1
8	Roldana Accionadora	3X401	5UHU0	5UHV3	5UHU0	5UHV3	1
9	Correa	6L182	3X547	1A108	3X625	6A157	1
10	Roldana Accionada	1W963	5RJG8	5RJG8	5RJG9	5RJG9	1
11	Buje Accionado	3X579	5UHZ4	5UHZ4	5UHZ4	5UHZ4	1
12	Filtro para Pájaros†	21DR49	21DR47	21DR47	21DR48	21DR48	1 o 2
*	Juego de Piezas Metálicas‡	21DR70	21DR70	21DR70	21DR70	21DR70	1

* No se muestra.

† Se requiere un filtro para pájaros para los modelos 1AHD6 al 1AHD9 y 1AHD1 al 1AHD4. Se requieren dos filtros para pájaros para los modelos 1AHD5 al 1AHD7, 6LFC4 y 6LFC5.

‡ El juego de piezas metálicas 21DR69 incluye (12) tuercas Spin-lock de 5/16 - 18 y (12) pernos Spin-lock de 5/16 - 18 x 3/4. El juego de piezas metálicas 21DR70 incluye (20) tuercas Spin-lock de 5/16 - 18 y (20) pernos Spin-lock de 5/16 - 18 x 3/4.

ILUSTRACION DE LAS PARTES DE REPARACION PARA VENTILADORES DE SUMINISTRO CON GABINETE DE MONTAJE EN LA PARED

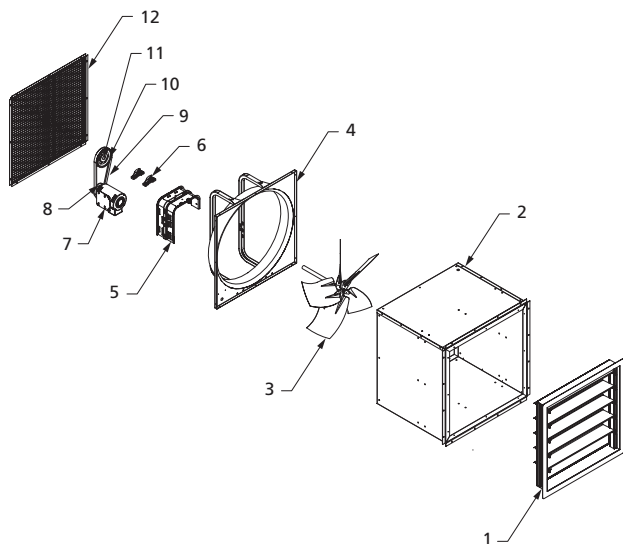

**Para Obtener Partes de Reparación
en México llame al 001-800-527-2331
en EE.UU. llame al 1-800-Grainger
24 horas al día, 365 días al año**

Por favor proporcione la siguiente información:

- Número de modelo
- Número de serie (si lo tiene)
- Descripción de la parte y número que le corresponde en la lista de partes

LISTA DE PARTES DE REPARACION PARA VENTILADORES DE SUMINISTRO CON GABINETE DE MONTAJE EN LA PARED

N.º de ref.	Descripción	Número de Parte para Modelos:					Cant.
		1AJA7	1AJA8	1AJA9	1AJB1	1RBD8	
1	Regulador de Contratiro	21DR40	21DR41	21DR42	21DR43	21DY34	1
2	Carcasa	21DR71	21DR72	21DR73	21DR75	21DR76	1
3	Hélice y Eje	21DR96	21DR98	21DT01	21DT04	21DY33	2
4	Conjunto de Panel del Ventilador y Bastidor Motriz	21DR51	21DR54	21DR57	21DR62	21DY35	1
5	Placa de Asiento del Motor	21DR77	21DR78	21DR79	21DR81	21DR84	1
6	Cojinete	21DW60	21DT70	21DT70	21DW58	21DW58	1
7	Motor	21DT30	21DT34	21DX32	21DX33	21DW51	1
8	Roldana Accionadora	3X276	3X276	3X500	3X500	3X400	1
9	Correa	6A143	6A146	1A109	3X704	6L182	1
10	Roldana Accionada	3X600	3X602	3X603	3X608	1W963	1
11	Buje Accionado	3X573	3X576	3X576	3X579	3X579	1
12	Filtro para Pájaros†	21DR44	21DR45	21DR46	21DR48	21DR49	1 o 2
*	Juego de Piezas Metálicas‡	21DR69	21DR69	21DR69	21DR70	21DR70	1

* No se muestra.

† Se requiere un filtro para pájaros para los modelos 1AJA7 al 1AJA9. Se requieren dos filtros para pájaros para los modelos 1AJB1 y 1RBD8.

‡ El juego de piezas metálicas 21DR69 incluye (12) tuercas Spin-lock de 5/16 - 18 y (12) pernos Spin-lock de 5/16 - 18 x 3/4. El juego de piezas metálicas 21DR70 incluye (20) tuercas Spin-lock de 5/16 - 18 y (20) pernos Spin-lock de 5/16 - 18 x 3/4.

GARANTIA LIMITADA DE DAYTON POR UN AÑO

GARANTIA LIMITADA DE DAYTON POR UN AÑO. Dayton Electric Mfg. Co. ("Dayton") le garantiza al usuario original que todos los modelos de los productos Dayton® tratados en este manual están libres de defectos en la mano de obra o el material, cuando se les somete a uso normal, por un año a partir de la fecha de compra. Si el producto Dayton es parte de un juego, sólo la parte defectuosa está sujeta a esta garantía. Cualquier producto o parte que se halle defectuoso, ya sea en el material o en la mano de obra, y sea devuelto (con los costos de envío pagados por adelantado) a un centro de servicio autorizado designado por Dayton o por una entidad designada por Dayton, será reparado o reemplazado (no existe otra posibilidad) por un producto o parte nuevo o reacondicionado de igual uso o se le reembolsará el costo total, según lo determine Dayton o una entidad designada por Dayton, libre de costo. Para obtener información sobre los procedimientos de reclamo cubiertos en la garantía limitada, vea la sección "Servicio de Garantía" que aparece más adelante. Se anulará esta garantía si se detecta evidencia de mal uso, reparación defectuosa, instalación defectuosa, abuso o modificación. Esta garantía no cubre desgaste y ruptura normal de los productos Dayton o parte de los mismos, o productos o partes de los mismos que se pueden utilizar durante uso normal. Esta garantía limitada les otorga a los compradores derechos legales específicos y también puede usted tener otros derechos que varíen de jurisdicción a jurisdicción.

EXCLUSIÓN DE RESPONSABILIDAD DE LA GARANTÍA Y LÍMITES DE RESPONSABILIDAD RELACIONADOS A TODOS LOS CLIENTES PARA TODOS LOS PRODUCTOS

LÍMITES DE RESPONSABILIDAD. EN LA MEDIDA EN QUE LAS LEYES APLICABLES LO PERMITAN, LA RESPONSABILIDAD DE DAYTON POR LOS DAÑOS EMERGENTES O INCIDENTALES ESTA EXPRESAMENTE EXCLUIDA. LA RESPONSABILIDAD DE DAYTON EXPRESAMENTE ESTA LIMITADA Y NO PUEDE EXCEDER EL PRECIO DE COMPRA PAGADO POR EL ARTICULO.

EXCLUSIÓN DE RESPONSABILIDAD DE LA GARANTÍA. DAYTON SE HA ESFORZADO DILIGENTEMENTE PARA PROPORCIONAR INFORMACION E ILUSTRACIONES APROPIADAS SOBRE EL PRODUCTO EN ESTE MANUAL; SIN EMBARGO, ESTA INFORMACION Y LAS ILUSTRACIONES TIENEN COMO UNICO PROPOSITO LA IDENTIFICACION DEL PRODUCTO Y NO EXPRESAN NI IMPLICAN GARANTIA DE QUE LOS PRODUCTOS SEAN VENDIBLES O ADECUADOS PARA UN PROPOSITO EN PARTICULAR NI QUE SE AJUSTAN NECESARIAMENTE A LAS ILUSTRACIONES O DESCRIPCIONES. CON EXCEPCION DE LO QUE SE ESTABLECE A CONTINUACION, DAYTON NO HACE NI AUTORIZA NINGUNA GARANTIA O AFIRMACION DE HECHO, EXPRESA O IMPLICITA, QUE NO SEA ESTIPULADA EN LA "GARANTIA LIMITADA" ANTERIOR.

ADAPTACION DEL PRODUCTO. MUCHAS JURISDICCIONES TIENEN CODIGOS O REGULACIONES SOBRE LA VENTA, EL DISEÑO, LA INSTALACION Y/O EL USO DE PRODUCTOS PARA CIERTAS APLICACIONES; DICHAS LEYES PUEDEN VARIAR DE UN AREA A OTRA. SI BIEN SE TRATA DE QUE LOS PRODUCTOS DAYTON CUMPLAN CON DICHS CODIGOS, NO SE PUEDE GARANTIZAR SU CONFORMIDAD Y NO SE PUEDE HACER RESPONSABLE POR LA FORMA EN QUE SE INSTALE O USE SU PRODUCTO. ANTES DE COMPRAR Y USAR EL PRODUCTO, REVISE LA INFORMACION DE SEGURIDAD/ESPECIFICACIONES, Y TODOS LOS CODIGOS Y REGULACIONES NACIONALES Y LOCALES APLICABLES, Y ASEGURESE QUE EL PRODUCTO, LA INSTALACION Y EL USO LOS CUMPLAN.

CONSUMIDOR SOLAMENTE. CIERTOS ASPECTOS DE LIMITE DE RESPONSABILIDAD NO SE APLICAN A PRODUCTOS AL CONSUMIDOR; ES DECIR (A) ALGUNAS JURISDICCIONES NO PERMITEN LA EXCLUSION NI LIMITACION DE DAÑOS INCIDENTALES O CONSECUENTES, DE MODO QUE LAS LIMITACIONES O EXCLUSIONES ANTERIORES QUIZAS NO APLIQUEN EN SU CASO; (B) ASIMISMO, ALGUNAS JURISDICCIONES NO PERMITEN LIMITAR EL PLAZO DE UNA GARANTIA IMPLICITA, POR LO TANTO, LA LIMITACION ANTERIOR QUIZAS NO APLIQUE EN SU CASO; Y (C) POR LEY, MIENTRAS LA GARANTIA LIMITADA ESTE VIGENTE NO PODRAN EXCLUIRSE NI LIMITARSE EN MODO ALGUNO NINGUNA GARANTIA IMPLICITA DE COMERCIALIZACION O DE IDONEIDAD PARA UN PROPOSITO EN PARTICULAR APLICABLES A LOS PRODUCTOS AL CONSUMIDOR ADQUIRIDOS POR ESTE.

ESTA GARANTIA LIMITADA APLICA UNICAMENTE A LOS COMPRADORES EN LOS ESTADOS UNIDOS PARA ENTREGA EN LOS ESTADOS UNIDOS.

SERVICIO DE GARANTIA

Para obtener un servicio de garantía si compró un producto cubierto directamente de W.W. Grainger, Inc. ("Grainger"), (i) escriba, llame o visite la sucursal local de Grainger donde compró el producto u otra sucursal de Grainger cerca de usted (visite www.grainger.com para obtener una lista de las sucursales); o (ii) comuníquese con Grainger visitando www.grainger.com y haga clic en el enlace "Contact Us" en la parte superior de la página, luego haga clic en enlace "Email us"; o (iii) llame a Servicio al Cliente (libre de cargo) al 1-888-361-8649. Para obtener servicio de garantía si compró el producto cubierto a través de otro distribuidor o minorista, (i), visite www.grainger.com para el Servicio de Garantía; (ii) escriba, llame o visite la sucursal de Grainger cerca de usted; o (iii) llame a Servicio al Cliente (libre de cargo) al 1-888-361-8649. En cualquiera de los casos, necesitará proporcionar, cuando esté disponible, la fecha de compra, el número de factura original, el número de pieza, una descripción del defecto, y cualquier otra información que especifique esta Garantía limitada de Dayton por un año. Se le podría solicitar que envíe el producto a su propio coste para que lo inspeccionen. Puede hacer un seguimiento de los avances de las inspecciones y medidas correctivas de la misma forma. El título y el riesgo de pérdida pasa del comprador en el momento de la entrega a la compañía de transporte, por lo que si el producto sufre daños durante el transporte, presente un reclamo a la compañía transportista, no al minorista, Grainger o Dayton. Para información sobre la garantía relacionada a los compradores y/o entregas fuera de los Estados Unidos, utilice la siguiente información de contacto aplicable.

**Dayton Electric Mfg. Co.,
100 Grainger Parkway, Lake Forest, IL 60045 EE.UU.
o llame al +1-888-361-8649**

®
Dayton



Caissons d'extraction et de soufflage muraux

**Modèles 1AHB6 à 1AHB9, 1AHD1 à
1AHD7, 1AJA7 à 1AJA9, 1AJB1,
1RBD8, 6LFC2A à 6LFC5A**



Dayton

**LIRE ET CONSERVER CES
INSTRUCTIONS.
IL FAUT LES LIRE ATTENTIVEMENT
AVANT DE COMMENCER À
ASSEMBLER, INSTALLER, FAIRE
FONCTIONNER OU ENTRETENIR
L'APPAREIL DÉCRIT.**

**POUR SE PROTÉGER ET PROTÉGER
AUTRUI, OBSERVER TOUTES LES
INFORMATIONS SUR LA SÉCURITÉ.
NÉGLIGER D'APPLIQUER CES
INSTRUCTIONS PEUT CAUSER
DES BLESSURES ET/OU DES
DOMMAGES MATÉRIELS!
CONSERVER CES INSTRUCTIONS
POUR CONSULTATION ULTÉRIEURE.**

**SE REPORTER AU DOS DE LA
PRÉSENTE BROCHURE POUR LES
INFORMATIONS CONCERNANT LA
GARANTIE DAYTON ET D'AUTRES
INFORMATIONS IMPORTANTES.**

N° de modèle : _____

N° de série : _____

Date d'achat : _____

*Brochure 5S6827 / Imprimé aux États-Unis
04632 Version 1 11/2014*

**© 2006 - 2014 Dayton Electric Manufacturing Co.
Tous droits réservés**

AVANT DE COMMENCER

⚠ AVERTISSEMENT

La pose, le dépannage et le remplacement de pièces doivent être effectués exclusivement par du personnel qualifié.

**Alimentation électrique :**

- La compatibilité de l'intensité et la tension nominales du moteur avec l'alimentation électrique doit être vérifiée avant le raccordement électrique définitif. Le câblage doit être conforme aux normes en vigueur.

**Outillage nécessaire :**

- Vis de fixation (8)
- Pâte d'étanchéité ou mastic
- Tachymètre

Accessoires conseillés :

- Sectionneur NEMA 1 (1H400, 1H401) / NEMA 4 (1H408, 1H409)
- Coiffe de protection (1WBV9, 1WBW1 à 1WBW5)

DÉBALLAGE

**Contenu :**

- Trousse de visserie (1)
- Cornière de fixation (4)
- Caisson de ventilation mural Dayton® (1)
- Manuel d'utilisation et de pièces détachées (1)

**Contrôler :**

- Après avoir déballé l'appareil, vérifier l'absence de tout dommage éventuellement causé par le transport. Vérifier qu'il n'y a pas de pièces desserrées, manquantes ou endommagées. Les réclamations pour dommages dus au transport sont à adresser au transporteur.
- Trouver la trousse de visserie et les cornières de fixation attachées au bâti du moteur. Déposer la grille d'admission pour y accéder.
- Vérifier que les boulons, vis, vis de calage, etc. ne se sont pas desserrés durant le transport. Resserrer le cas échéant. Actionner l'hélice à la main pour s'assurer qu'elle tourne librement.



- Voir les instructions générales de sécurité à la page 2 et les rubriques « Avertissement » et « Attention » comme sur l'illustration.

INFORMATIONS GÉNÉRALES SUR LA SÉCURITÉ

Les ventilateurs sont homologués UL/cUL Sujet 705.

REMARQUE : La transmission se fait par une poulie moteur à pas variable permettant de réduire le régime du ventilateur d'un maximum de 25% en fonction du volume d'air requis.

⚠ DANGER *Ne pas dépendre d'un interrupteur comme unique moyen de coupure de l'alimentation lors de l'installation ou de l'entretien de l'appareil. Pour écarter les risques de blessure grave, veiller à toujours débrancher, verrouiller et étiqueter la source de courant avant l'installation ou l'entretien. Le moteur peut redémarrer soudainement après le déclenchement de la protection thermique. Ne pas toucher le moteur en marche, il peut être assez chaud pour causer des lésions.*

⚠ DANGER *Ne pas placer de parties du corps ni d'objets dans le ventilateur, les ouvertures du moteur ou l'entraînement si l'appareil est raccordé à une source de courant.*

⚠ AVERTISSEMENT *Ne pas utiliser ce matériel dans des atmosphères explosives.*

1. Lire et respecter toutes les instructions et marques de mise en garde. S'assurer que la source d'alimentation est conforme aux exigences pour le matériel et à la réglementation en vigueur.
2. Les ventilateurs doivent être assemblés, posés et entretenus par un technicien qualifié. Confier tous les travaux d'électricité à un électricien qualifié.
3. Respecter tous les codes d'électricité et de sécurité en vigueur aux États-Unis et au Canada, ainsi que le National Electrical Code (NEC) et l'Occupational Safety and Health Act (OSHA) aux États-Unis. Mettre le moteur à la terre conformément à l'Article 250 (mise à la terre) du NEC. Au Canada, respecter le Code canadien de l'électricité.
4. La bonne rotation de l'hélice est essentielle. Elle doit tourner librement sans heurter ni frotter le venturi.
5. L'appareil doit être correctement et solidement relié à la terre.
6. Ne pas faire tourner l'hélice plus vite que le régime maximal indiqué dans le catalogue. Les réglages de la vitesse de la turbine ont un effet notable sur la charge du moteur. Si la vitesse de rotation de la turbine est modifiée, contrôler l'intensité de courant du moteur pour s'assurer qu'elle ne dépasse pas l'intensité nominale figurant sur la plaque signalétique du moteur.
7. Ne pas plier le câble d'alimentation ni le laisser venir au contact d'objets coupants, d'huile, de graisse, de surfaces chaudes ou de produits chimiques. Changer immédiatement tout cordon endommagé.

⚠ ATTENTION *Pour réduire le risque de blessure corporelle, respecter ce qui suit :*

L'OSHA exige des protections agréées OSHA lorsque l'appareil est posé à moins de 2,1 m (7 pi) du niveau du sol ou de travail.

Les normes UL/cUL exigent des protections agréées OSHA lorsque l'appareil est posé à moins de 2,4 m (8 pi) du niveau du sol ou de travail.

CARACTÉRISTIQUES

Temp. ambiante max.	40 °C
Orientation de pose	Vertical
Matériau du caisson	Acier galvanisé
Type de turbine	Aluminium, centrifuge à inclinaison arrière
Comprend	Cornières de fixation murales
Conformité réglementaire	UL/cUL 705, AMCA Son et air

Dimensions (cm)

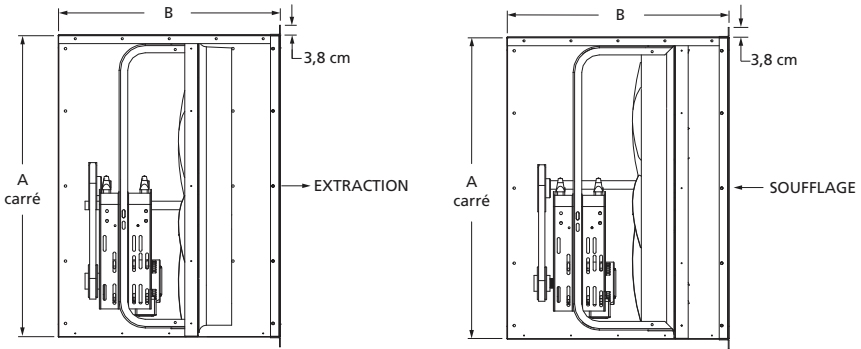

Figure 1

	1AHB6 1AHB7 1AJA7	1AHB8 1AHB9 1AJA8	1AHD1 1AHD2 1AJA9	1AHD3 1AHD4 6LFC2A 6LFC3A	1AHD5 1AHD6 6LFC4A 6LFC5A 1AJB1	1AHD7 1RBD8
A	71,8	87	102,2	117,5	137,8	153
B	86,7	86,7	87,9	87,9	93	100,6
Nombre de pales	5	5	5	5	5	5
Dia. hélice	61	76,2	91,4	106,7	121,9	137,2
Dia. arbre	1,9	2,5	2,5	3,2	3,2	3,2
Ouverture murale conseillée (carrée)	74,3	89,5	104,8	120	140,3	155,6
Coiffe de protection conseillée	1WBV9	1WBW1	1WBW2	1WBW3	1WBW4	1WBW5

PERFORMANCES

Modèle assemblé	BHP			Sones à 0,25 po SP à 5 pi	Débit d'air (pi ³ /min) à la pression statique indiquée				
	115/208-230	HP	tr/min		maxi	0,00 po	0,125 po	0,25 po	0,375 po

Ventilateurs d'extraction

1AHB6	1/2	765	0,06	8,3	833	754	665	565	408
1AHB8	3/4	651	0,26	12,0	1413	1365	1313	1251	1189
1AHD1	1	534	0,26	12,2	1665	1595	1528	1463	1398
1AHD3	1	422	0,34	14,0	1824	1760	1699	1639	1580
1AHD5	1	354	0,48	16,7	2037	1979	1923	1869	1816

Ventilateurs de soufflage

1AJA7	1/2	778	0,20	13,0	1260	1209	1156	1100	1041
1AJA8	1	720	0,35	13,4	1549	1505	1459	1406	1350

Modèle assemblé	BHP			Sones à 0,25 po SP à 5 pi	Débit d'air (pi ³ /min) à la pression statique indiquée				
	208-230/460	HP	tr/min		maxi	0,00 po	0,125 po	0,25 po	0,375 po

Ventilateurs d'extraction

1AHB7	3/4	877	0,86	21	5796	4950	4165	3020	—
1AHB9	1	717	1,18	24	9408	8131	6633	4431	2070
1AHD2	1-1/2	611	1,73	22	14 148	12 611	10 527	7608	4298
1AHD4	1-1/2	482	1,73	23	16 386	14 520	11 551	7342	4061
6LFC2A	3	608	3,45	24	20 669	19 312	17 640	14 939	11 769
6LFC3A	5	720	5,75	46	24 477	23 361	22 019	20 618	18 044
1AHD6	2	445	2,31	20	23 174	19 870	15 154	11 025	7140
6LFC4A	3	511	3,45	36	26 611	23 913	19 100	15 982	12 511
6LFC5A	5	605	5,75	53	31 506	29 520	26 636	22 194	19 601
1AHD7	5	518	5,53	34	35 881	34 002	31 574	26 743	22 462

Ventilateurs de soufflage

1AJA9	1-1/2	619	1,73	23	13 913	12 435	10 110	6637	—
1AJB1	2	440	2,31	19,5	23 177	19 858	15 591	9701	—
1RBD8	5	520	5,65	31	36 830	34 067	31 251	27 751	23 719

Valeurs certifiées pour une installation de type A : admission libre, refoulement libre. La valeur de puissance (BHP) ne comprend pas les pertes de transmission. Les valeurs indiquées tiennent compte des effets d'une grille pour oiseaux et d'un registre dans le flux d'air. Les données acoustiques indiquées sont des valeurs de sonie exprimées en sones ventilateur à 1,5 m (5 pi) en champ libre hémisphérique calculés selon la norme AMCA 301. Valeurs indiquées pour une installation de type A : niveaux de sonie hémisphérique à l'admission libre.



Dayton Electric Mfg. Co. certifie que les ventilateurs décrits aux présentes sont autorisés à porter le sceau de l'AMCA. Les caractéristiques indiquées ici reposent sur des essais et procédures effectués conformément à la Publication 211 et à la Publication 311 de l'AMCA et répondent aux exigences du programme de certification des caractéristiques de l'AMCA.

INSTRUCTIONS D'INSTALLATION

⚠ AVERTISSEMENT

La pose, le dépannage et le remplacement de pièces doivent être effectués exclusivement par du personnel qualifié.

⚠ ATTENTION

Non conseillé pour les installations portables ou mobiles ni pour la pose suspendue au moyen de câbles ou de chaînes.

REMARQUE : Voir le câblage sur la plaque signalétique du moteur. Se reporter aux procédures de pose et de câblage du fabricant de commutateur.

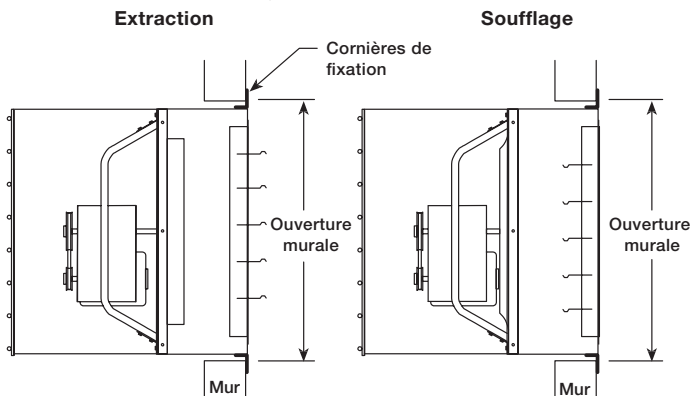

Figure 2

1. Les caissons doivent être posés dans une ouverture de mur rigide à ossature, à un endroit sans obstruction à l'écoulement d'air entrant ou sortant du caisson.
2. Une fois que l'emplacement est choisi, pratiquer une ouverture dans le mur et l'encadrer de manière à avoir un dégagement total de 6 mm à 13 mm autour du caisson. Voir l'ouverture de mur conseillée dans la table des dimensions.
3. L'ossature doit être assez solide pour soutenir le poids du caisson. Le cas échéant, renforcer la structure du mur.
4. La trousse de visserie et les cornières de fixation sont attachées au bâti du moteur. Déposer la grille d'admission pour y accéder.

REMARQUE : La grille peut être pivotée vers le haut ou le bas par la dépose de toutes les vis sauf les deux (2) des coins supérieurs ou inférieurs. Les vis des coins peuvent servir de charnière pour pivoter la grille et la tenir ouverte.

5. Placer le caisson dans l'ouverture ossaturée. Pour assurer une protection maximale contre les intempéries, il est conseillé de projeter le caisson à l'extérieur de l'immeuble aussi peu que possible. Les caissons de soufflage nécessitent une coiffe pour réduire le risque de pénétration d'humidité dans l'immeuble.
6. Attacher quatre (4) cornières de fixation au caisson et à l'ossature du mur. Voir la Figure 2.
 - a. Utiliser les trous pré-perforés de la cornière en guise de gabarit pour percer le caisson.

- b. Boulonner les cornières au caisson avec des boulons de 5/16-18 po et des écrous de 5/16 po, en utilisant chaque trou. N'en omettre aucun.
- c. Les cornières doivent être solidement fixées à l'ossature du mur par de la visserie (non fournie) adaptée à la structure du mur.

REMARQUE : Le caisson doit être placé bien droit dans l'ouverture. Il doit être horizontal ou incliné d'un maximum de 5° vers le bas du côté refoulement.

7. Tout interstice entre le caisson et l'ouverture du mur doit être calfeutré depuis l'extérieur de l'immeuble.

Raccordement électrique



Tous les travaux d'électricité doivent être confiés à un électricien qualifié.



Pour réduire le risque de choc électrique - ne pas raccorder à un circuit fonctionnant à plus de 150 V par rapport à la terre.

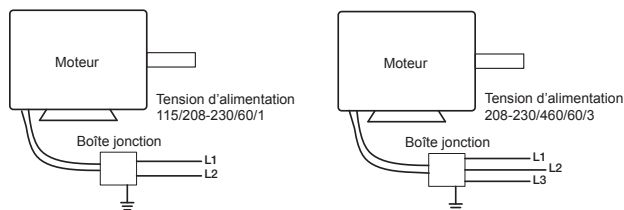

Figure 3

REMARQUE : Voir le câblage sur la plaque signalétique du moteur.

1. Le moteur et la tourelle doivent être solidement reliés à la terre (métal nu) via une masse électrique adaptée, telle qu'une conduite d'eau reliée à la terre ou un circuit de terre.
2. Raccorder l'alimentation électrique du moteur par une méthode de câblage agréée. Les informations de raccordement du moteur figurent sur sa plaque signalétique et sur le couvercle de son boîtier de raccordement. Utiliser des fils de section appropriée pour tous les câblages.

REMARQUE : Le câble du moteur doit être tiré à travers l'enveloppe du caisson par l'un quelconque des trous à défoncer prévus. Utiliser l'œillet fourni pour protéger le câble du moteur sur les arêtes du trou.

3. Avant d'activer le caisson, vérifier qu'il n'y a aucune obstruction ni débris susceptibles d'entraver l'hélice ou les persiennes.
4. Remettre la grille d'admission en place et remonter toutes les vis. Pour éviter d'arracher le filetage, ne pas forcer sur les vis au serrage.
5. L'appareil est prêt à fonctionner.

UTILISATION

1. Avant de démarrer et d'utiliser la nouvelle soufflante Dayton®, vérifier le bon serrage de toute la visserie. En particulier, contrôler les vis de calage des paliers dans le moyeu d'hélice (et des poulies, le cas échéant). En position ARRÊT, ou avant de brancher l'alimentation du ventilateur, tourner l'hélice à la main pour s'assurer qu'elle ne heurte pas l'orifice ni aucun autre obstacle.
2. Mettre brièvement l'appareil sous tension pour vérifier le sens de rotation de la turbine. Le sens de rotation doit être celui indiqué sur l'autocollant apposé sur l'appareil ou sur la Figure 4.

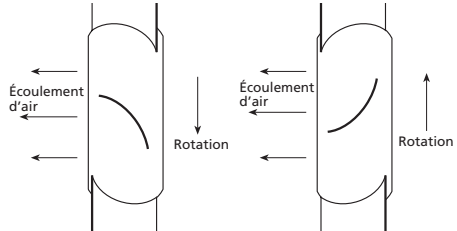

Figure 4

REMARQUE : Sur les installations triphasées, le sens de rotation peut être inversé par l'inversion de deux quelconques des trois fils électriques. Pour les installations monophasées, suivre le schéma de câblage figurant sur le moteur.

IMPORTANT : Le bon sens de rotation de la turbine est essentiel pour éviter de mauvaises performances de soufflage, une surcharge du moteur voire un grillage du moteur.

3. Lorsque le ventilateur est en marche, observer son fonctionnement et vérifier l'absence de bruits inhabituels.
4. Le système étant en marche, mesurer l'intensité de courant (ampères) vers le moteur et la comparer à l'intensité nominale (pleine charge) figurant sur la plaque signalétique pour vérifier si le moteur fonctionne dans des conditions de charge admissibles.
5. Ajuster la vitesse de rotation à l'aide de la poulie à pas variable. Après ce réglage, vérifier l'intensité consommée par le moteur pour éviter sa surcharge.
6. Vérifier la tension de la courroie deux fois durant les premières 24 heures d'utilisation puis régulièrement par la suite. Pour ajuster la tension de la courroie, il suffit de desserrer les quatre vis (deux de chaque côté de la platine de moteur) et de

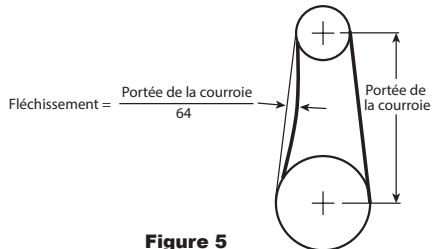

Figure 5

glisser la platine de moteur vers le côté opposé à l'arbre de ventilateur jusqu'à ce que la courroie soit correctement tendue. Sur certains ventilateurs, la visserie de fixation du moteur sur sa platine doit être desserrée pour pouvoir régler la courroie.

Il est très important que les poulies d'entraînement restent correctement alignées lors de ces réglages. Le mauvais alignement des poulies provoque une usure prématurée des courroies, du bruit, des vibrations et une perte de puissance.

IMPORTANT : Ajuster (tendre) la courroie au bout des premières 24 à 48 heures de marche.

7. Garder les ouvertures d'admission et les approches du ventilateur propres et non obstruées.

GUIDE DE DÉPANNAGE

Symptôme	Cause(s) possible(s)	Action corrective
Le ventilateur ne fonctionne pas	1. Fusible grillé ou disjoncteur ouvert	1. Changer ou réparer
	2. Moteur défectueux	2. Changer ou réparer
	3. Mauvais câblage	3. Couper l'alimentation et contrôler le bon raccordement des câbles
	4. Courroie cassée	4. Changer
	5. Poulie(s) desserrée(s)	5. Contrôler l'alignement et resserrer
	6. Électricité coupée	6. Communiquer avec la compagnie d'électricité
Bruit ou vibration excessifs	1. Courroie trop lâche/tendue	1. Ajuster la tension
	2. Courroie(s) usée(s), grasse(s) ou sale(s)	2. Nettoyer ou changer
	3. Paliers lâches ou défectueux	3. Serrer ou changer
	4. Matières étrangères dans un palier	4. Changer le palier
	5. Poulie mal serrée sur l'arbre	5. Contrôler l'alignement et serrer les vis de calage et/ou les vis de bagues
	6. Hélice desserrée	6. Serrer les vis de calage ou les vis de bague conique
	7. Hélice faussée ou endommagées	7. Changer
	8. Arbre d'hélice faussé	8. Changer
	9. Poulies mal alignées	9. Réaligner
	10. Ventilateur pas solidement ancré	10. Fixer correctement
	11. Hélice déséquilibrée	11. Changer
Débit d'air insuffisant	1. Registre fermé	1. Contrôler/réparer
	2. Vitesse trop lente	2. Vérifier que le moteur est correct
	3. Patinage de la courroie	3. Changer/ajuster la tension
	4. Rotation incorrecte de l'hélice	4. Contrôler le câblage du moteur
	5. Pression statique insuffisante	5. Vérifier les calculs de pression statique, augmenter les tours d'ouverture sur la poulie à PV
Surcharge ou surchauffe du moteur	1. Rotation de l'hélice trop rapide	1. Contrôler l'entraînement, augmenter les tours d'ouverture sur la poulie à PV
	2. Bobinage du moteur en court-circuit	2. Changer le moteur
	3. Rotation incorrecte de l'hélice	3. Contrôler le câblage du moteur
	4. Sur- ou sous-tension secteur	4. Communiquer avec la compagnie d'électricité
	5. Patinage de la courroie	5. Serrer la courroie

ENTRETIEN

⚠ AVERTISSEMENT

Couper et verrouiller la source d'alimentation avant l'entretien.

⚠ ATTENTION

Un nettoyage irrégulier de l'hélice produit un déséquilibre qui provoque des vibrations du ventilateur.

1. Une fois que le ventilateur a été mis en service, il est conseillé de mettre en place un programme d'entretien régulier afin de maintenir la fiabilité et le bon fonctionnement de l'appareil. Les éléments à inclure dans ce programme sont les courroies, les paliers, les boulons et vis de calage, la lubrification et l'élimination de la poussière et la saleté.
2. Vérifier l'absence de bruits inhabituels durant la marche de la tourelle.
3. Contrôler et resserrer régulièrement toute la visserie.
4. Contrôler régulièrement l'état d'usure et la tension de la courroie.

REMARQUE : Lors du changement de courroie, toujours utiliser le même type que celui fourni avec l'appareil.

REMARQUE : Pour changer la courroie, desserrer la visserie de fixation du moteur pour permettre la dépose de la courroie à la main.

⚠ ATTENTION

Ne pas forcer sur la courroie pour la poser ou la déposer. Ceci peut causer des ruptures d'armature et une défaillance prématurée de la courroie.

5. Suivre les instructions du fabricant du moteur concernant sa lubrification.
6. Maintenir les paliers propres et bien lubrifiés (le cas échéant). Les paliers sont les pièces mobiles les plus critiques du ventilateur et ils doivent être contrôlés à intervalles réguliers. Le bon serrage des colliers de blocage et des vis de calage devra être vérifié, en plus de celui de la visserie de fixation des paliers sur la platine d'appui.
 - a. Dans un environnement propre et à des températures supérieures à 0 °C et inférieures à 93 °C, les paliers d'arbre de ventilateur à graisseurs doivent être lubrifiés deux fois par an à l'aide d'une graisse au lithium de haute qualité.
 - b. En présence de conditions ambiantes inhabituelles, de températures inférieures à 0 °C ou supérieures à 93 °C, d'humidité ou de contaminants, un graissage plus fréquent sera nécessaire.
 - c. L'appareil étant en marche, ajouter la graisse très lentement au moyen d'une pompe à graisse manuelle jusqu'à ce qu'un léger suintement de graisse apparaisse au niveau du joint. Prendre garde de ne pas déloger le joint sous l'effet d'un excès de graissage ou de pression.

REMARQUE : Les paliers étanches ne nécessitent aucun graissage supplémentaire.

7. Pour les applications critiques, avoir un moteur et des courroies de rechange à disposition.

ILLUSTRATION DES PIÈCES DÉTACHÉES POUR LES CAISSONS D'EXTRACTION MURAUX

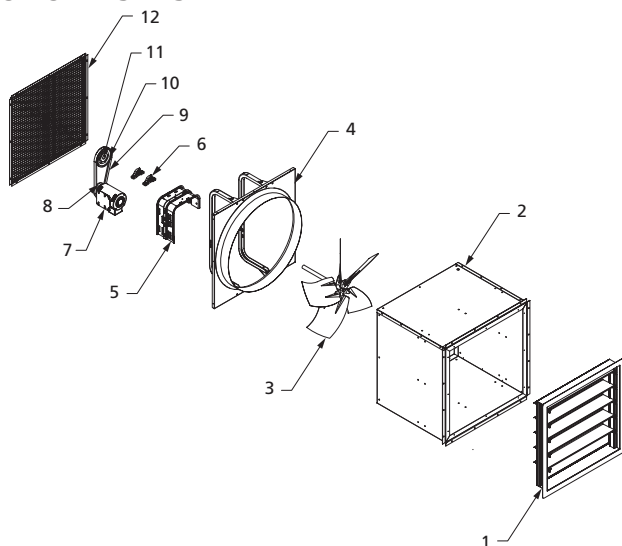

LISTE DES PIÈCES DÉTACHÉES POUR LES CAISSONS D'EXTRACTION MURAUX

N° de réf.	Description	Numéro de pièce pour les modèles :					Qté
		1AHB6	1AHB7	1AHB8	1AHB9	1AHD1	
1	Registre antirefoulement	21DR34	21DR34	21DR35	21DR35	21DR36	1
2	Caisson	21DR71	21DR71	21DR72	21DR72	21DR73	1
3	Hélice et arbre	21DR95	21DR95	21DR97	21DR97	21DR99	1
4	Panneau de ventilateur et bâti moteur	21DR50	21DR50	21DR53	21DR53	21DR56	1
5	Platine moteur	21DR77	21DR77	21DR77	21DR78	21DR79	1
6	Palier	21DW60	21DW60	21DT70	21DT70	21DT70	2
7	Moteur	21DT30	21DT31	21DT32	21DT33	21DT34	1
8	Poulie moteur	3X264	3X264	3X264	3X264	3X276	1
9	Courroie	4L340	4L320	1A100	6A146	3X472	1
10	Poulie menée	3X599	3X597	3X602	3X600	3X607	1
11	Bague menée	3X573	3X573	3X576	3X576	3X576	1
12	Grille oiseaux†	21DR44	21DR44	21DR45	21DR45	21DR46	1 / 2
*	Visserie‡	21DR69	21DR69	21DR69	21DR69	21DR69	1

**Pour commander des pièces détachées,
composer le 1-800-Grainger
24 heures par jour – 365 jours par an**

Fournir les informations suivantes :

- Numéro de modèle
- Numéro de série (s'il y en a un)
- Description et numéro de pièce comme indiqué sur la liste des pièces

N° de réf.	Description	Numéro de pièce pour les modèles :					Qté
		1AHD2	1AHD3	1AHD4	1AHD5	1AHD6	
1	Registre antirefoulement	21DR36	21DR37	21DR37	21DR38	21DR38	1
2	Caisson	21DR73	21DR74	21DR74	21DR75	21DR75	1
3	Hélice et arbre	21DR99	21DT02	21DT02	21DT03	21DT03	1
4	Panneau de ventilateur et bâti moteur	21DR56	21DR59	21DR59	21DR61	21DR61	1
5	Platine moteur	21DR79	21DR81	21DR81	21DR81	21DR81	1
6	Palier	21DT70	21DW58	21DW58	21DW58	21DW58	2
7	Moteur	21DX32	21DT34	21DX32	21DT34	21DX33	1
8	Poulie moteur	3X500	3X264	3X500	3X264	3X503	1
9	Courroie	3X621	3X623	3X704	6X569	6L182	1
10	Poulie menée	3X603	3X609	3X607	3X610	3X610	1
11	Bague menée	3X576	3X579	3X579	3X579	3X579	1
12	Grille oiseaux†	21DR46	21DR47	21DR47	21DR48	21DR48	1 / 2
*	Visserie‡	21DR69	21DR70	21DR70	21DR70	21DR70	1

N° de réf.	Description	Numéro de pièce pour les modèles :					Qté
		1AHD7	6LFC2A	6LFC3A	6LFC4A	6LFC5A	
1	Registre antirefoulement	21DR39	21DR37	21DR37	21DR38	21DR38	1
2	Caisson	21DR76	21DR74	21DR74	21DR75	21DR75	1
3	Hélice et arbre	21DT05	36FL74	36FL74	21EA10	21EA10	1
4	Panneau de ventilateur et bâti moteur	21DR64	21DR59	21DR59	21DR61	21DR61	1
5	Platine moteur	21DR84	21DR81	21DR81	21DR81	21DR81	1
6	Palier	21DW58	21DW58	21DW58	21DW58	21DW58	2
7	Moteur	21DW51	6XWJ0	21DW51	6XWJ0	21DW51	1
8	Poulie moteur	3X401	5UHU0	5UHV3	5UHU0	5UHV3	1
9	Courroie	6L182	3X547	1A108	3X625	6A157	1
10	Poulie menée	1W963	5RJG8	5RJG8	5RJG9	5RJG9	1
11	Bague menée	3X579	5UHZ4	5UHZ4	5UHZ4	5UHZ4	1
12	Grille oiseaux†	21DR49	21DR47	21DR47	21DR48	21DR48	1 / 2
*	Visserie‡	21DR70	21DR70	21DR70	21DR70	21DR70	1

* Non représenté.

† Une grille pour oiseaux requise pour les modèles 1AHB6 à 1AHB9 et 1AHD1 à 1AHD4. Deux grilles pour oiseaux requises pour les modèles 1AHD5 à 1AHD7, 6LFC4 à 6LFC5.

‡ La trousse de visserie 21DR69 comprend (12) écrous-freins de 5/16-18 et (12) boulons-freins de 5/16-18 x 3/4. La trousse de visserie 21DR70 comprend (20) écrous-freins de 5/16-18 et (20) boulons-freins de 5/16-18 x 3/4.

ILLUSTRATION DES PIÈCES DÉTACHÉES POUR LES CAISSONS DE SOUFFLAGE MURAUX

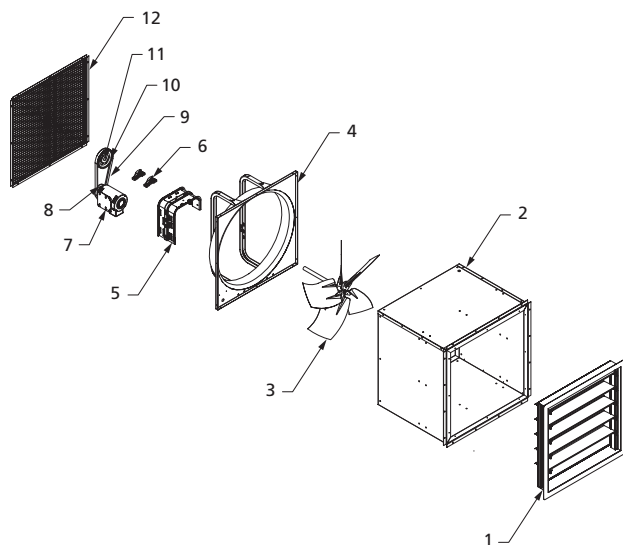

**Pour commander des pièces détachées,
composer le 1-800-Grainger
24 heures par jour – 365 jours par an**

Fournir les informations suivantes :

- Numéro de modèle
- Numéro de série (s'il y en a un)
- Description et numéro de pièce comme indiqué sur la liste des pièces

LISTE DES PIÈCES DÉTACHÉES POUR LES CAISSONS DE SOUFFLAGE MURAUX

N° de réf.	Description	Numéro de pièce pour les modèles :					Qté
		1AJA7	1AJA8	1AJA9	1AJB1	1RBD8	
1	Registre antirefoulement	21DR40	21DR41	21DR42	21DR43	21DY34	1
2	Caisson	21DR71	21DR72	21DR73	21DR75	21DR76	1
3	Hélice et arbre	21DR96	21DR98	21DT01	21DT04	21DY33	2
4	Panneau de ventilateur et bâti moteur	21DR51	21DR54	21DR57	21DR62	21DY35	1
5	Platine moteur	21DR77	21DR78	21DR79	21DR81	21DR84	1
6	Palier	21DW60	21DT70	21DT70	21DW58	21DW58	1
7	Moteur	21DT30	21DT34	21DX32	21DX33	21DW51	1
8	Poulie moteur	3X276	3X276	3X500	3X500	3X400	1
9	Courroie	6A143	6A146	1A109	3X704	6L182	1
10	Poulie menée	3X600	3X602	3X603	3X608	1W963	1
11	Bague menée	3X573	3X576	3X576	3X579	3X579	1
12	Grille oiseaux†	21DR44	21DR45	21DR46	21DR48	21DR49	1 / 2
*	Visserie‡	21DR69	21DR69	21DR69	21DR70	21DR70	1

* Non représenté.

† Une grille pour oiseaux requise pour les modèles 1AJA7 à 1AJA9. Deux grilles pour oiseaux requises pour les modèles 1AJB1 à 1RBD8.

‡ La trousse de visserie 21DR69 comprend (12) écrous-freins de 5/16-18 et (12) boulons-freins de 5/16-18 x 3/4. La trousse de visserie 21DR70 comprend (20) écrous-freins de 5/16-18 et (20) boulons-freins de 5/16-18 x 3/4.

GARANTIE LIMITÉE D'UN AN FOURNIE PAR DAYTON

GARANTIE LIMITÉE D'UN AN FOURNIE PAR DAYTON. Tous les modèles de produits Dayton® couverts dans ce manuel sont garantis par Dayton Electric Mfg. Co. (« Dayton ») au premier utilisateur contre tout défaut de fabrication ou de matériau, dans des conditions d'utilisation normales durant un an à compter de la date d'achat. Si le produit Dayton fait partie d'un ensemble, seul le composant du produit présentant un défaut est couvert par la présente garantie. Tout produit ou toute pièce présentant un défaut de fabrication ou de matériau et retourné(e) à un centre de service agréé désigné par Dayton ou par un représentant désigné de Dayton, port payé, sera à titre de recours exclusif, réparé(e) ou remplacé(e) par un produit neuf ou une pièce neuve, ou par un produit ou une pièce remis à neuf d'utilité égale, ou fera l'objet d'un remboursement intégral, au choix de Dayton ou d'un représentant désigné de Dayton, sans frais. Voir les procédures de réclamation sous garantie limitée sous la rubrique « Service de garantie » ci-après. La présente garantie est annulée en cas de preuve de mésusage, de réparation défectueuse, d'installation défectueuse, d'utilisation abusive ou de modification. La présente garantie ne couvre pas l'usure normale des produits Dayton ou des composants de ces produits, ou des produits ou des composants de ces produits qui sont consommables durant une utilisation normale. La présente garantie limitée donne aux acheteurs des droits spécifiques et il est également possible de bénéficier d'autres droits qui varient selon les juridictions.

CLAUSES D'EXONÉRATION DE GARANTIE ET LIMITES DE RESPONSABILITÉ CONCERNANT TOUS LES CLIENTS POUR TOUS LES PRODUITS

LIMITES DE RESPONSABILITÉ. DANS LA MESURE PERMISE AU TITRE DE LA LOI APPLICABLE, DAYTON DÉCLINE EXPRESSÉMENT TOUTE RESPONSABILITÉ POUR TOUT DOMMAGE ACCESSOIRE ET INDIRECT. LA RESPONSABILITÉ DE DAYTON EST DANS TOUS LES CAS LIMITÉE ET NE SAURAIT DÉPASSER LE PRIX D'ACHAT.

CLAUSE D'EXONÉRATION DE GARANTIE. DAYTON S'EST DILIGEMMENT EFFORCÉE D'ILLUSTRER ET DE DÉCRIRE DE MANIÈRE EXACTE LES PRODUITS DE CETTE BROCHURE. CEPENDANT, CES ILLUSTRATIONS ET CES DESCRIPTIONS NE SONT DONNÉES QU'À TITRE D'IDENTIFICATION ET NE GARANTISSENT PAS EXPRESSÉMENT OU IMPLICITEMENT QUE LES PRODUITS SONT DE QUALITÉ MARCHANDE OU ADAPTÉS À UN USAGE PARTICULIER, OU QU'ILS SERONT NECESSAIREMENT CONFORMES AUX ILLUSTRATIONS OU AUX DESCRIPTIONS FOURNIES. SAUF DISPOSITIONS CONTRAIRES CI-DESSOUS, AUCUNE GARANTIE OU AFFIRMATION DE FAIT, EXPRESSE OU IMPLICITE, AUTRE QUE CELLE ÉNONCÉE À LA RUBRIQUE « GARANTIE LIMITÉE » CI-DESSUS, N'EST FOURNIE OU AUTORISÉE PAR DAYTON.

CONFORMITÉ DU PRODUIT. DANS DE NOMBREUSES JURIDICTIONS, LES CODES ET LES RÉGLEMENTATIONS QUI RÉGISSENT LES VENTES, LA CONSTRUCTION, L'INSTALLATION ET/OU L'UTILISATION DE PRODUITS POUR CERTAINS USAGES PEUVENT ÊTRE DIFFÉRENTS DE CEUX DE RÉGIONS AVOISINANTES. BIEN QUE DAYTON SE SOIT EFFORCÉE DE RENDRE SES PRODUITS CONFORMES À CES CODES, LA SOCIÉTÉ NE PEUT EN GARANTIR LA CONFORMITÉ ET NE SAURAIT ÊTRE RESPONSABLE DE LA MANIÈRE DONT LES PRODUITS SONT INSTALLÉS OU UTILISÉS. AVANT D'ACHETER ET D'UTILISER UN PRODUIT, IL EST CONSEILLÉ D'ÉtudIER LES DIRECTIVES DE SÉCURITÉ/CARACTÉRISTIQUES TECHNIQUES AINSI QUE LES CODES ET RÉGLEMENTATIONS NATIONAUX ET LOCAUX APPLICABLES, ET DE S'ASSURER DE LA CONFORMITÉ À CES CODES DE CES PRODUITS, DE LEUR INSTALLATION ET DE LEUR UTILISATION.

CONSOMMATEURS SEULEMENT. CERTAINS ASPECTS DES DÉNIS DE GARANTIE NE SONT PAS APPLICABLES AUX PRODUITS DE CONSOMMATION VENDUS AUX CONSOMMATEURS; (A) CERTAINES JURIDICTIONS N'AUTORISENT PAS L'EXCLUSION OU LA LIMITATION DES DOMMAGES ACCESSOIRES OU INDIRECTS, DE SORTE QUE LA LIMITATION OU L'EXCLUSION SUSMENTIONNÉE PEUT NE PAS S'APPLIQUER À VOTRE CAS; (B) EN OUTRE, CERTAINES JURIDICTIONS N'AUTORISENT PAS DE LIMITE SUR LA DURÉE D'UNE GARANTIE IMPLICITE, PAR CONSÉQUENT LA LIMITE SUSMENTIONNÉE PEUT NE PAS S'APPLIQUER À VOTRE CAS; ET (C) EN VERTU DE LA LOI, DURANT LA PÉRIODE DE GARANTIE LIMITÉE, TOUTE GARANTIE IMPLICITE DE QUALITÉ MARCHANDE OU D'ADÉQUATION À UN USAGE PARTICULIER APPLICABLE AUX PRODUITS DE CONSOMMATION ACHETÉS PAR DES CONSOMMATEURS, EST SUSCEPTIBLE DE NE PAS POUVOIR ÊTRE EXCLUE OU AUTREMENT DÉNIÉE.

LA PRÉSENTE GARANTIE LIMITÉE S'APPLIQUE SEULEMENT AUX ACHETEURS AUX ÉTATS-UNIS POUR UNE LIVRAISON À L'INTÉRIEUR DES ÉTATS-UNIS.

SERVICE DE GARANTIE

Pour obtenir le service de garantie si le produit couvert a été acheté directement auprès de W.W. Grainger, Inc. (« Grainger »), (i) écrire, téléphoner à la succursale ou visiter la succursale locale de Grainger auprès de laquelle le produit a été acheté ou une autre succursale de Grainger à proximité (consulter le site www.grainger.com pour obtenir la liste des succursales de Grainger); ou (ii) communiquer avec Grainger en se rendant sur le site www.grainger.com et en cliquant sur le lien « Contact Us » en haut de la page, puis sur le lien « Email us »; ou (iii) appeler le service clientèle (sans frais) en composant le 1-888-361-8649. Pour obtenir le service de garantie si le produit couvert a été acheté auprès d'un autre distributeur ou d'un autre détaillant, (i) se rendre sur le site www.grainger.com pour obtenir le service de garantie; (ii) écrire, téléphoner à une succursale ou visiter une succursale de Grainger à proximité; ou (iii) appeler le service clientèle (sans frais) en composant le 1-888-361-8649. Dans tous les cas, il sera nécessaire de fournir dans la mesure du possible, la date d'achat, le numéro d'origine de la facture, le numéro de stock, une description du défaut et tout autre élément spécifié en vertu de la présente garantie limitée d'un an de Dayton. Il sera peut-être exigé de renvoyer le produit moyennant certains frais pour qu'il soit vérifié. Il est possible d'obtenir un suivi quant aux vérifications et aux modifications en cours par les moyens indiqués. Le titre et le risque de perte passe de l'acheteur au transporteur public lors de la livraison, par conséquent si le produit est endommagé pendant son transport, toute réclamation doit être déposée auprès du transporteur, et non pas auprès du détaillant, Grainger ou Dayton. Pour toute information sur la garantie concernant les acheteurs et/ou une livraison à l'extérieur des États-Unis, utiliser les informations de contact suivantes applicables :

**Dayton Electric Mfg. Co.,
100 Grainger Parkway, Lake Forest, IL 60045 États-Unis
ou composer le +1-888-361-8649**